

MOTOBOMBA 2HP50 C/MOTOR KOHLER SH265 6.5HP



FICHA TÉCNICA

INFORMACIÓN GENERAL

Motobomba centrífuga autocebante de alta presión con doble impulsor, con diámetro de succión y descarga de 2 pulgadas, 300 l/min. Con altura máxima de bombeo de 72 metros. Rendimiento excelente. Para uso con agua limpia y útil para sistemas de riego especializados.

Ensamblada con motor Kohler SH265 de 6.5 HP.



MODELO 2HP50

ESPECIFICACIONES

KIT	
TIPO	Centrífuga autocebante
DIÁMETRO SUCCIÓN/ DESCARGA	2"
CAPACIDAD MÁXIMA	300 l/min
CARGA MÁXIMA	72 m
ALTURA DE SUCCIÓN	6 m
MBOMBA	
DIMENSIONES (largo x ancho x alto)	70 x 57 x 56 cm
PESO	37 kg
CÓDIGO	442224026
ENCENDIDO	Manual

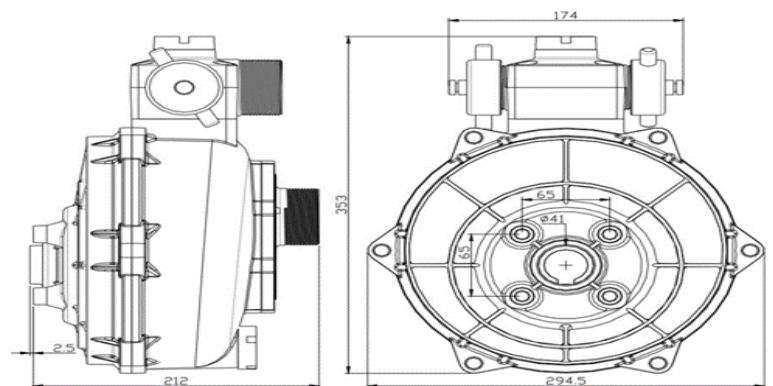

Dimensiones en mm

MOTOR

MODELO	KOHLER SH265
TIPO	4 tiempos, OHV, enfriado por aire
DESPLAZAMIENTO	196 cm ³ (6.5 HP)
SISTEMA DE ARRANQUE	Retráctil
COMBUSTIBLE	Gasolina sin plomo
CAPACIDAD DE COMBUSTIBLE	3.3 litros
CONSUMO DE COMBUSTIBLE	1.7 l/h
CAPACIDAD DE ACEITE	0.6 litros
ALERTA DE ACEITE	Sí



Motor KOHLER SH265
6.5HP

CURVA DE FUNCIONAMIENTO

PUNTO RECOMENDADO: 240 lpm / 32 m

L/MIN	0	60	90	126	138	174	186	222	234	246	258	276	282	288	294	300
M	72	70	65	60	55	50	45	40	35	30	25	20	15	10	5	0

