

FICHA TÉCNICA

INFORMACIÓN GENERAL

Motobomba centrífuga autocebante, con diámetro de succión y descarga de 3 pulgadas, 972 l/min. Con altura máxima de bombeo de 22 metros. Carcasa plástica, confiable y resistente. Para uso especial de agua con productos químicos, agua salda, aguas residuales, entre otros.

Ensamblada con motor GP200 Powered by HONDA de 4 tiempos a gasolina.



MOTOBOMBA FTB80

ESPECIFICACIONES MODELO FTB50 MARR

KIT	
TIPO	Centrífuga autocebante
DIÁMETRO SUCCIÓN/ DESCARGA	3" x 3"
CAPACIDAD MÁXIMA	972 l/min
CARGA MÁXIMA	22 m
ALTURA DE SUCCIÓN	6 m
MBOMBA	
PESO EN SECO	27 kg
DIMENSIONES (LARGO X ANCHO X ALTO)	57 x 49 x 47 cm
CÓDIGO	442233136
ENCENDIDO	Retráctil

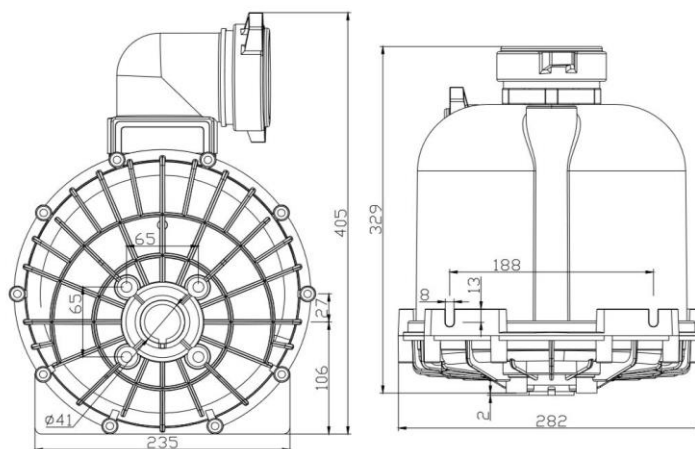

Dimensiones en mm

MOTOR

MODELO	GP200 Powered by HONDA
TIPO	4 tiempos, OHV, enfriado por aire
DESPLAZAMIENTO	196 cm3
SISTEMA DE ARRANQUE	Retráctil
COMBUSTIBLE	Gasolina sin plomo, 87 octanos
CAPACIDAD DE COMBUSTIBLE	3.1 litros
CAPACIDAD DE ACEITE	0.60 litros
ALERTA DE ACEITE	Sí
CONSUMO DE GASOLINA	1.7 l/h
PESO EN SECO	16 kg
DIMENSIONES	315 x 378 x 335 mm



**GP200
Powered by HONDA**

CURVA DE FUNCIONAMIENTO

L/MIN	0	168	456	690	840	972
M	22	20	15	10	5	0

PUNTO RECOMENDADO: 14m/ 540 lpm

