

MOTOBOMBA HL80 MARR



FICHA TÉCNICA

INFORMACIÓN GENERAL

Motobomba centrífuga autocebante de alta presión, con diámetro de succión y descarga de 3 pulgadas, 660 l/min. Con altura máxima de bombeo de 70 metros. Rendimiento excelente para uso con agua limpia y sistemas de riego especializados.

Ensamblada con motor MARR HL420 14HP, 4 tiempos a gasolina.



MOTOBOMBA HP80

ESPECIFICACIONES

KIT	
TIPO	Centrífuga Autocebante
DIÁMETRO SUCCIÓN/ DESCARGA	3" x 3"
CAPACIDAD MÁXIMA	660 l/min
CARGA MÁXIMA	70 m
ALTURA DE SUCCIÓN	6 m
MBOMBA	
DIMENSIONES (largo x ancho x alto)	62 x 54 x 55 cm
PESO	46 kg
CÓDIGO	462235003
ENCENDIDO	Manual

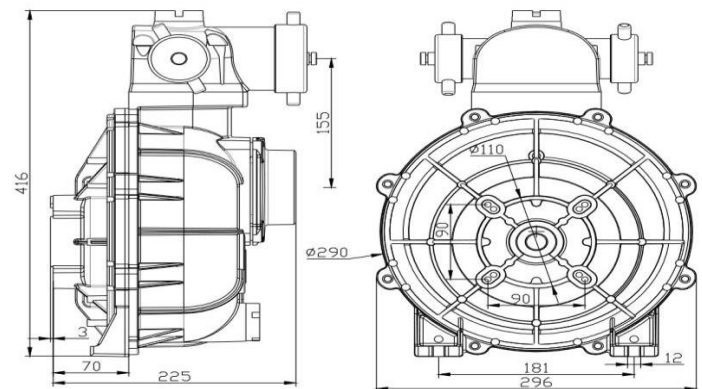

Dimensiones mm

MOTOR

MODELO	HL420
TIPO	A gasolina, 4 tiempos, OHV, enfriado por aire, cuatro cilindros
DESPLAZAMIENTO	420 cm ³ (14 HP)
SISTEMA DE ARRANQUE	Retráctil
COMBUSTIBLE	Gasolina sin plomo, 87 octanos
CAPACIDAD DE COMBUSTIBLE	6.5 litros
CONSUMO DE COMBUSTIBLE	3.7 l/h
CAPACIDAD DE ACEITE	1.1 litros
VOLÚMEN DE ACEITE DE LUBRICACIÓN	SAE 5W/30
NIVEL DE RUIDO	90 (dB)
DIMENSIONES: (LARGO X ANCHO X ALTO):	53.5 x 49.5 x 50 cm



Motor MARR
HL420 Gasolina

CURVA DE FUNCIONAMIENTO

PUNTO RECOMENDADO: 42m / 540lpm

L/MIN	660	654	642	636	558	474	306	0
M	0	10	20	30	40	50	60	70

