

# MOTOBOMBA CENTRIFUGA 198 2"x2" MARR



## FICHA TÉCNICA

### INFORMACIÓN GENERAL

Motobomba centrífuga de hierro **198 MARR**, con diámetro de succión de 2 pulgadas y 2 pulgadas de descarga, flujo máximo de 313 l/min con impulsor de 198 mm de diámetro. Altura máxima de bombeo de 80 metros. Se encargan de suministrar el caudal necesario a la instalación de riego a la presión requerida por los emisores para su correcto funcionamiento, de la más alta calidad en el mercado con muy buena presión para riegos presurizados y arrastre de agua a gran distancia

Ensamblada con motor Honda GX270 9hp, 4 tiempos a gasolina.



MOTOBOMBA 198 2"x2"

### ESPECIFICACIONES

KIT	
TIPO	Centrifuga Hierro
DIÁMETRO SUCCIÓN/ DESCARGA	2" x 2"
CAPACIDAD MÁXIMA	313 l/min
TAMAÑO DEL IMPULSOR	198 mm
CARGA MÁXIMA	80 m
ALTURA DE SUCCIÓN	6 m
MBOMBA	
PESO EN SECO	65 kg
DIMENSIONES (largo x ancho x alto)	70 x 57 x 56 cm
CÓDIGO	462100011
ENCENDIDO	Manual

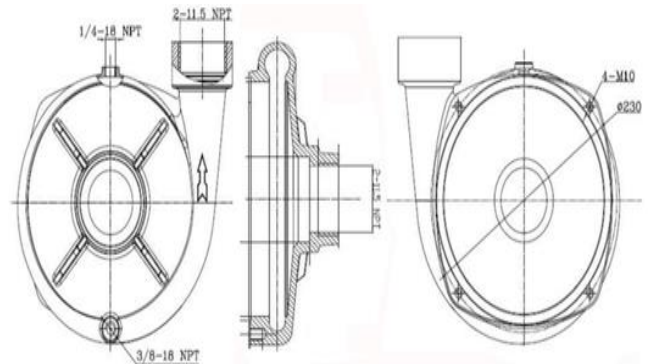

Dimensiones (Tamaño del impulsor 198 mm)

### MOTOR

MODELO	GX270 QX
TIPO	A gasolina, 4 tiempos, OHV, enfriado por aire, monocilíndrico 25° inclinación, eje horizontal
DESPLAZAMIENTO	270 cm <sup>3</sup> (9 HP)
SISTEMA DE ARRANQUE	Retráctil
COMBUSTIBLE	Gasolina, 87 octanos
CAPACIDAD DE COMBUSTIBLE	5.3 litros
CAPACIDAD DE ACEITE	1.1 litros
CONSUMO DE COMBUSTIBLE	2.4 l/h



GX270  
QX power by Honda

### CURVA CARGA-GASTO

L/MIN	0	190	258	306	312	312	312	312	313
M	80	70	60	40	30	20	15	10	0

**PUNTO RECOMENDADO: 64m/240lpm**

