

MOTOBOMBA CENTRIFUGA 150 4"x3" MARR



FICHA TÉCNICA

INFORMACIÓN GENERAL

Motobomba centrífuga de hierro **150 MARR**, con diámetro de succión de 4 pulgadas y 3 pulgadas de descarga, flujo máximo de 1,422 l/min con impulsor de 150 mm de diámetro. Altura máxima de bombeo de 50 metros.

Ensamblada con motor Honda GX390 de 13 HP de 4 tiempos a gasolina.



MBOMBA MOD 150

ESPECIFICACIONES

KIT	
TIPO	Centrífuga Hierro
DIÁMETRO SUCCIÓN/ DESCARGA	4" x 3"
CAPACIDAD MÁXIMA	1,422 l/min
TAMAÑO DEL IMPULSOR	150 mm
CARGA MÁXIMA	50 m
ALTURA DE SUCCIÓN	7 m
MBOMBA	
PESO EN SECO	69 kg
DIMENSIONES: (LARGO X ANCHO X ALTO):	67 x 56 x 57 cm
CODIGO	462100007
ENCENDIDO	Manual

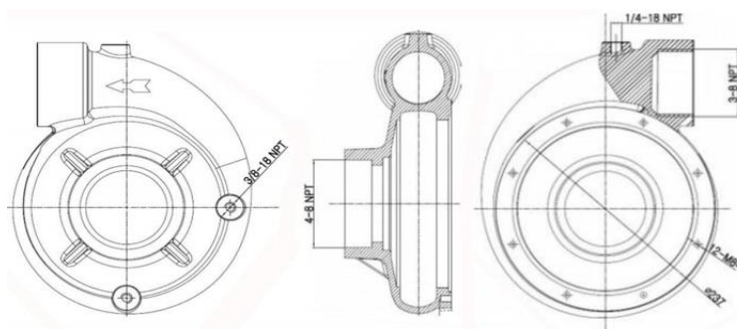

Dimensiones en mm

MOTOR

MODELO	GX390
TIPO	A gasolina, 4 tiempos, OHV, enfriado por aire, monocilíndrico 25° inclinación, eje horizontal
DESPLAZAMIENTO	389 cm ³ (13 HP)
SISTEMA DE ARRANQUE	Retráctil
COMBUSTIBLE	Gasolina sin plomo, 87 octanos
CAPACIDAD DE COMBUSTIBLE	6.1 litros
CAPACIDAD DE ACEITE	1.1 litros
ALERTA DE ACEITE	Si
PESO EN SECO	31.5 kg
DIMENSIONES: (LARGO X ANCHO X ALTO):	47 x 46 x 45 cm



GX390 power by Honda

CURVA CARGA-GASTO

L/MIN	0	300	654	984	1374	1,422
M	50	40	30	20	10	0

PUNTO RECOMENDADO: 25m/960lpm

