

MOTOBOMBA CENTRIFUGA 170 4"x3" MARR



FICHA TÉCNICA

INFORMACIÓN GENERAL

Motobomba centrífuga de hierro 170 MARR, con diámetro de succión de 4 pulgadas y 3 pulgadas de descarga, flujo máximo de 1,440 l/min con impulsor de 170 mm de diámetro. Altura máxima de bombeo de 60 metros.

Ensamblada con motor Honda GX630 de 23 HP de 4 tiempos a gasolina



MOTOBOMBA 170 4"x3"

ESPECIFICACIONES

KIT	
TIPO	Centrífuga Hierro
DIÁMETRO SUCCIÓN/ DESCARGA	4" x 3"
CAPACIDAD MÁXIMA	1440 l/min
TAMAÑO DEL IMPULSOR	170 mm
CARGA MÁXIMA	60 m
ALTURA DE SUCCIÓN	8 m
MBOMBA	
PESO EN SECO	100 kg
DIMENSIONES (largo x ancho x alto)	67 x 56 x 57 cm
CÓDIGO	462100005
ENCENDIDO	Eléctrico

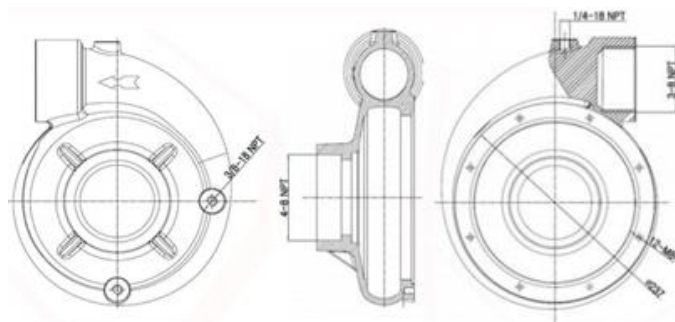

Tamaño del cuerpo de la bomba

MOTOR

MODELO	GX630
TIPO	A gasolina, 4 tiempos, OHV, diseño V-twin 90° inclinación, eje horizontal
DESPLAZAMIENTO	688 cm ³ (23 HP)
SISTEMA DE ARRANQUE	Eléctrico/ retráctil
COMBUSTIBLE	Gasolina, 87 octanos
CAPACIDAD DE COMBUSTIBLE	Opcional
CONSUMO DE COMBUSTIBLE	5.7 l/h
CAPACIDAD DE ACEITE	1.7 litros
PESO EN SECO	44.4KG
MEDIDAS	405x410x438mm



GX630 23HP

CURVA CARGA-GASTO

L/MIN	0	108	996	1332	1440	1440	1,440
M	60	50	40	30	20	10	0

PUNTO RECOMENDADO: 40m/990lpm

