

FICHA TÉCNICA

INFORMACIÓN GENERAL

Motobomba centrífuga autocebante, con diámetro de succión y descarga de 1 ½ pulgada, 270 l/min. Con altura máxima de bombeo de 30 metros. Bajo costo de mantenimiento. Para uso en zonas residenciales, jardinería, agricultura o ganadería.

Ensamblada con motor HONDA GX50, 4 tiempos a gasolina.



MOTOBOMBA WP40

ESPECIFICACIONES

KIT	
TIPO	Centrífuga autocebante
DIÁMETRO SUCCIÓN/ DESCARGA	1 ½ "x 1 ½"
CAPACIDAD MÁXIMA	270 l/min
CARGA MÁXIMA	30 m
ALTURA DE SUCCIÓN	6 m
MBOMBA	
PESO EN SECO	11 kg
DIMENSIONES (LARGO X ANCHO X ALTO):	55 x 48 x 50 cm
CÓDIGO	44222212
ENCENDIDO	Manual

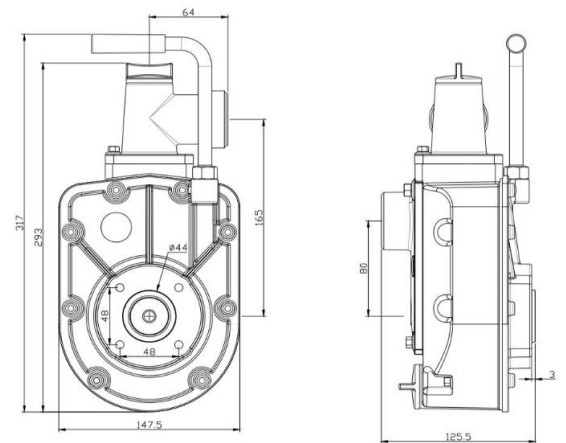

Dimensiones en mm

MOTOR

MODELO	HONDA GX50
TIPO	4 tiempos, OHC, enfriado por aire
SISTEMA DE ARRANQUE	Retráctil
COMBUSTIBLE	Gasolina sin plomo
CAPACIDAD DEL TANQUE DE COMBUSTIBLE	0.65 litros
ALERTA DE ACEITE	Si
CAPACIDAD DE ACEITE	0.13 litros



MOTOR HONDA GX50

CURVA CARGA-GASTO

PUNTO RECOMENDADO: 135 lpm / 20 m

L/MIN	270	230	135	80	0
M	0	10	20	25	30

