

# MOTOBOMBA WP50/WP50A MARR



## FICHA TÉCNICA

### INFORMACIÓN GENERAL

Motobomba centrífuga autocebante, con diámetro de succión y descarga de 2 pulgadas, 582 l/min. Con altura máxima de bombeo de 28 metros. Bajo costo de mantenimiento. Para uso en zonas residenciales, jardinería, agricultura, ganadería o industrial.

Ensamblada con motor G200F (6.5 HP) power by MARR.



MOTOBOMBA WP50A

### ESPECIFICACIONES

KIT	
TIPO	Centrífuga autocebante
DIÁMETRO SUCCIÓN/ DESCARGA	2" x 2"
CAPACIDAD MÁXIMA	582 l/min
CARGA MÁXIMA	28 m
ALTURA DE SUCCIÓN	7 m
MBOMBA	
PESO EN SECO	26 kg
DIMENSIONES (LARGO X ANCHO X ALTO)	57 x 49 x 47 cm
CÓDIGO	442222226
ENCENDIDO	Manual

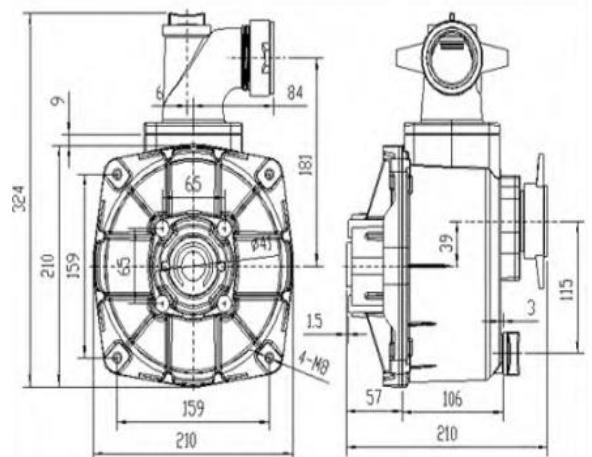

Medidas en mm

### MOTOR

MODELO	G200F Powered by HONDA
TIPO	4 tiempos, OHV, enfriado por aire
DESPLAZAMIENTO	196 cm <sup>3</sup>
SISTEMA DE ARRANQUE	Retráctil
COMBUSTIBLE	Gasolina sin plomo, 87 octanos
CAPACIDAD DE COMBUSTIBLE	3.6 litros
CONSUMO DE COMBUSTIBLE	1.7 l/h
CAPACIDAD DE ACEITE	0.60 litros
ALERTA DE ACEITE	Sí
PESO EN SECO	15 kg
DIMENSIONES (LARGO X ANCHO X ALTO):	306 (reducción 2:1) x363x355 mm



G200F  
Powered by HONDA

### CURVA CARGA-GASTO

L/MIN	0	126	270	378	468	546	582
M	28	25	18	15	10	5	0

PUNTO RECOMENDADO: 20m/240lpm

