

MOTOBOMBA WP50/WP50A MARR



FICHA TÉCNICA

INFORMACIÓN GENERAL

Motobomba centrífuga autocebante, con diámetro de succión y descarga de 2 pulgadas, 582 l/min. Con altura máxima de bombeo de 28 metros. Bajo costo de mantenimiento. Para uso en zonas residenciales, jardinería, agricultura, ganadería o industrial.

Ensamblada con motor GX160 (5.5 HP) power by Honda.



MOTOBOMBA WP50A

ESPECIFICACIONES

KIT	
TIPO	Centrífuga autocebante
DIÁMETRO SUCCIÓN/ DESCARGA	2" x 2"
CAPACIDAD MÁXIMA	582 l/min
CARGA MÁXIMA	28 m
ALTURA DE SUCCIÓN	7 m
MBOMBA	
PESO EN SECO	26 kg
DIMENSIONES (LARGO X ANCHO X ALTO)	57 x 49 x 47 cm
CÓDIGO	442222125
ENCENDIDO	Manual

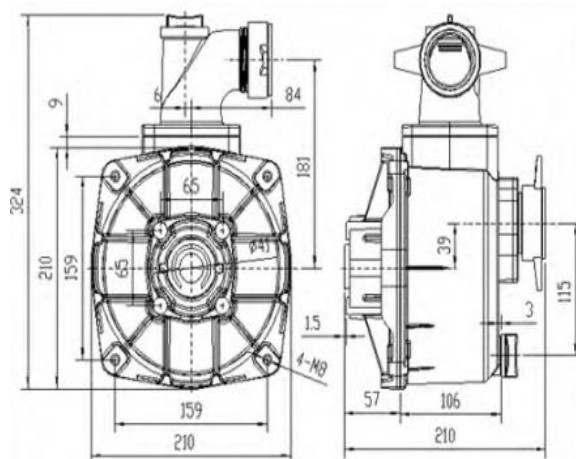

Medidas en mm

MOTOR

MODELO	GX160 Powered by HONDA
TIPO	4 tiempos, OHV, enfriado por aire
DESPLAZAMIENTO	163 cm ³
SISTEMA DE ARRANQUE	Retráctil
COMBUSTIBLE	Gasolina sin plomo, 87 octanos
CAPACIDAD DE COMBUSTIBLE	3.1 litros
CONSUMO DE COMBUSTIBLE	1.4 l/h
CAPACIDAD DE ACEITE	0.58 litros
ALERTA DE ACEITE	Sí
PESO EN SECO	15 kg
DIMENSIONES (LARGO X ANCHO X ALTO):	306 (reducción 2:1) x363x355 mm



GX160
Powered by HONDA

CURVA CARGA-GASTO

L/MIN	0	126	270	378	468	546	582
M	28	25	18	15	10	5	0

PUNTO RECOMENDADO: 20m/240lpm

