

FICHA TÉCNICA

INFORMACIÓN GENERAL

Motobomba centrífuga Autocebante, con diámetro de succión y descarga de 3 pulgadas, 930 l/min. Con altura máxima de bombeo de 28 metros. Bajo costo de mantenimiento, para uso en zonas residenciales, jardinería, agricultura, ganadería o industrial.

Ensamblada con motor GP200 6.5HP Powered by HONDA de 4 tiempos a gasolina.



WP80 3"X3"

ESPECIFICACIONES

KIT	
TIPO	Centrífuga autocebante
DIÁMETRO SUCCIÓN/ DESCARGA	3" x 3"
CAPACIDAD MÁXIMA	930 l/min
CARGA MÁXIMA	28 m
ALTURA DE SUCCIÓN	7 m
MBOMBA	
PESO EN SECO	28 kg
DIMENSIONES (LARGO X ANCHO X ALTO)	57 x 49 x 47 cm
CÓDIGO	442222137
ENCENDIDO	Manual

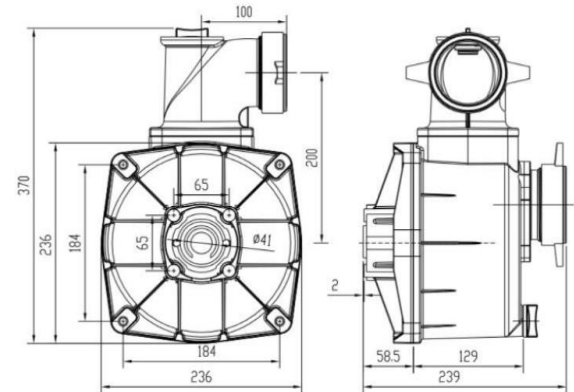

Dimensiones en mm

MOTOR

MODELO	GP160 Powered by HONDA
TIPO	4 tiempos, OHV, enfriado por aire
DESPLAZAMIENTO	196 cm ³
SISTEMA DE ARRANQUE	Retráctil
COMBUSTIBLE	Gasolina sin plomo, 87 octanos
CAPACIDAD DE COMBUSTIBLE	3.1 litros
CONSUMO DE COMBUSTIBLE	1.7 l/h
CAPACIDAD DE ACEITE	0.60 litros
ALERTA DE ACEITE	Sí
PESO EN SECO	15 kg
DIMENSIONES (LARGO X ANCHO X ALTO):	306 (reducción 2:1) x363x355 mm



GP200
Powered by HONDA

CURVA CARGA-GASTO

L/MIN	0	126	390	570	714	846	930
M	28	25	20	15	10	5	0

PUNTO RECOMENDADO: 16m/540lpm

