

FICHA TÉCNICA

INFORMACIÓN GENERAL

Motobomba centrífuga Autocebante, con diámetro de succión y descarga de 3 pulgadas, 906 l/min. Con altura máxima de bombeo de 28 metros. Bajo costo de mantenimiento, para uso en zonas residenciales, jardinería, agricultura, ganadería o industrial.

Ensamblada con motor HL178FA 6.0HP Powered by MARR de 4 tiempos a diésel.



WP80 3"X3"

ESPECIFICACIONES

KIT	
TIPO	Centrífuga autocebante
DIÁMETRO SUCCIÓN/ DESCARGA	3" x 3"
CAPACIDAD MÁXIMA	906 l/min
CARGA MÁXIMA	28 m
ALTURA DE SUCCIÓN	7 m
MBOMBA	
PESO EN SECO	50 kg
DIMENSIONES (LARGO X ANCHO X ALTO)	57 x 49 x 47 cm
CÓDIGO	452231003
ENCENDIDO	Manual

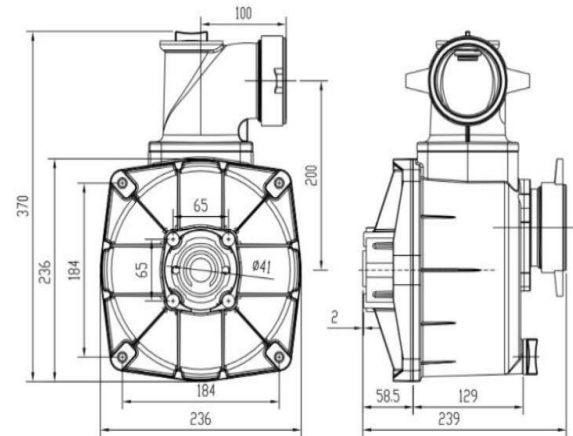

Dimensiones en mm

MOTOR

MODELO	HL178FA
TIPO	Motor diésel de inyección directa de cuatro ciclos, refrigerado por aire.
DESPLAZAMIENTO	306 cm ³
SISTEMA DE ARRANQUE	Retráctil
COMBUSTIBLE	Diésel
CAPACIDAD DE COMBUSTIBLE	3.3 litros
CONSUMO DE COMBUSTIBLE	1.25 l/h
CAPACIDAD DE ACEITE	1.10 litros
ALERTA DE ACEITE	-
PESO EN SECO	38 kg
DIMENSIONES (LARGO X ANCHO X ALTO):	47 x 45 x 51 cm



HL178FA
Powered by MARR

CURVA CARGA-GASTO

L/MIN	0	132	378	570	720	816	906
M	28	25	20	15	10	5	0

PUNTO RECOMENDADO: 16m/540lpm

