

3 **MARR**
Años
IMPLEMENTOS Y SERVICIOS
HONDA

Catálogo
MOTOBOMBAS



APLICACIONES										
EQUIPOS SUGERIDOS MARR	Agua rodada	Agricultura secciones pequeñas	Agricultura secciones medianas	Agricultura secciones grandes	Arrastre largas distancias	Agua salada/químicos	Aguas residuales/Turbias/Lodosas	Construcción	Áreas verdes/residenciales	Llenado de tanques/pipas/sisternas
TRANSMISIÓN UNIVERSAL										
IS125				*	*					
IS100				*	*					
IS65			*		*					
HIERRO										
MOD. 170				*	*					
MOD. 150			*		*					
MOD. 208		*			*					
MOD. 198		*			*					
MOD. 175		*			*					
ALTA PRESIÓN										
HP50		*			*				*	*
2HP50		*			*					
HP80			*		*					
POLIPROPILENO										
FTB25						*				
FTB50						*				
FTB80						*				
TRASH										
SP80/SP80X	*						*	*		*
SP100/SP100X	*						*	*		*
SP150	*						*	*		*
WB80	*						*	*		
WB100	*						*	*		
AUTOCEBANTE										
WP25	*								*	
WP40	*								*	
WP50	*									*
WP80	*									*
WP100	*									*
WP150	*									*
VERTICAL MULTIETAPAS										
T3.5XE100-12					*					

TRANSMISIÓN UNIVERSAL

Se encargan de suministrar el caudal necesario a la instalación de riego con la presión requerida por los emisores para su correcto funcionamiento, están disponibles con motores de gasolina y/o diésel de la más alta calidad en el mercado, Cuenta con sus propios baleros, lo que aumenta la durabilidad de los mismos al estar separados de las vibraciones del motor por un cople. No cuenta con sello mecánico, en su lugar tiene cordón grafitado o estopero, para garantizar una mayor durabilidad y resistencia, aun con aguas turbias.

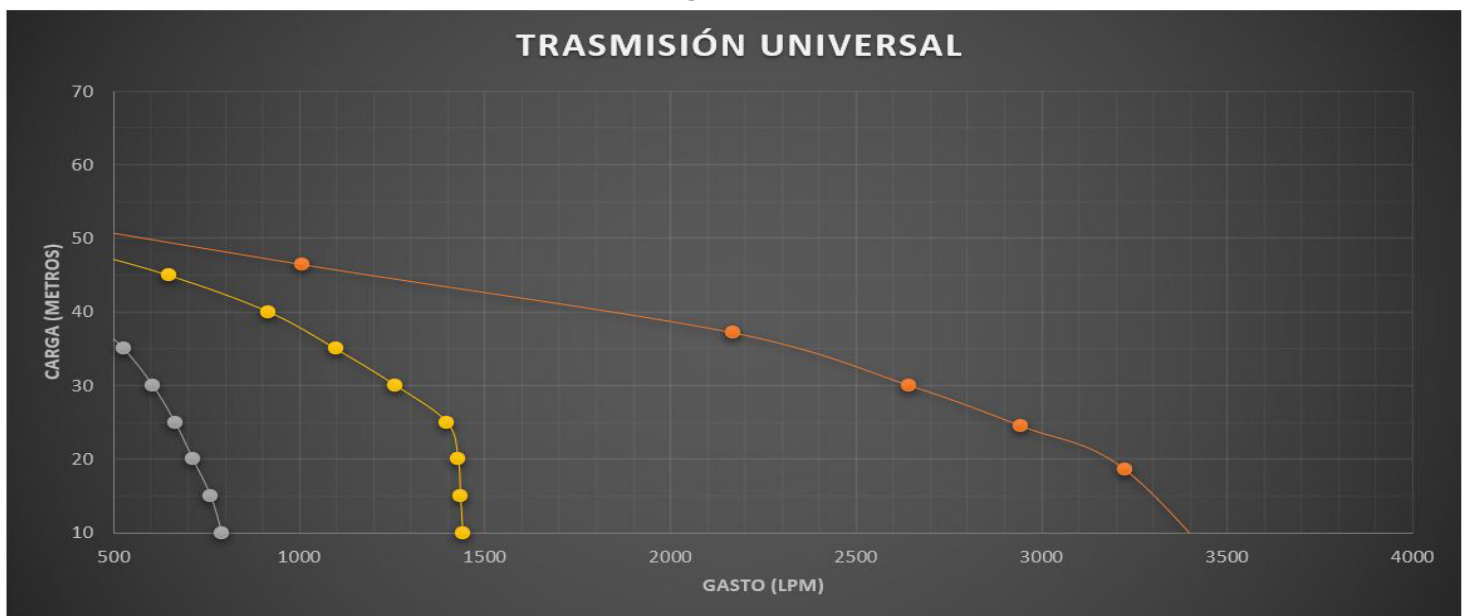

Curvas de rendimiento por familia.

IS 125 4"

Motobomba Centrífuga de Hierro IS125, con diámetro de succión de 6 pulgadas y 4 pulgadas de descarga, flujo máximo de 3,575 litros por minuto. Altura máxima de bombeo de 56 metros.



***Este equipo incluye batería.**

Curva a 3,000 rpm.

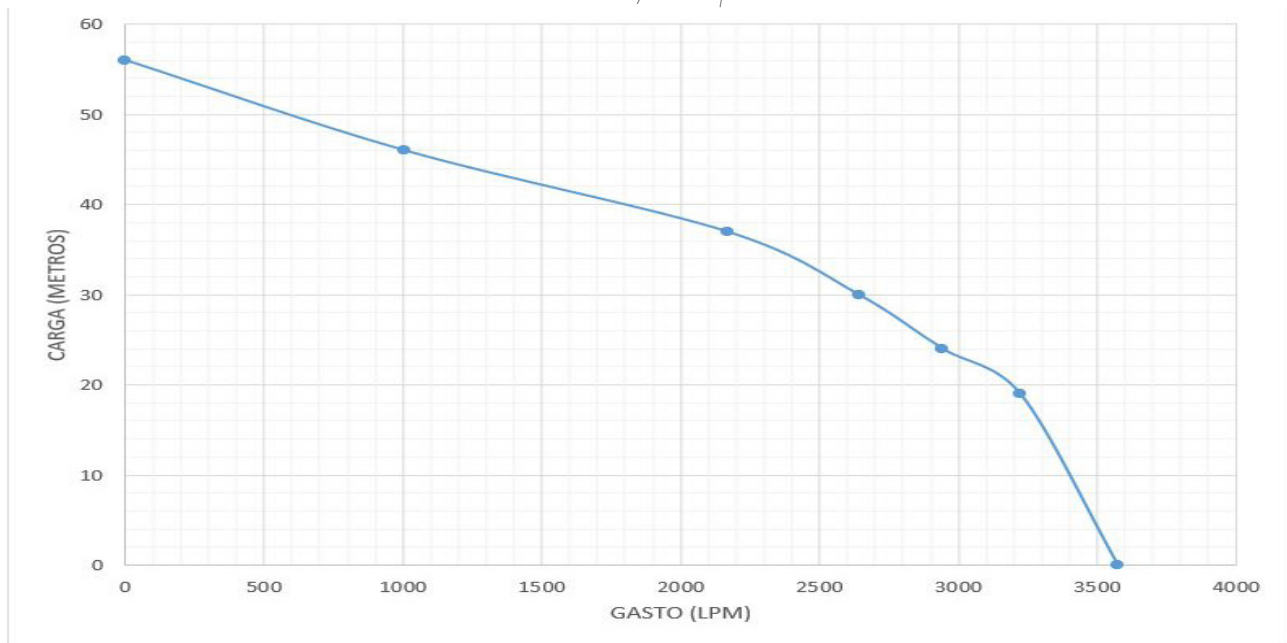

MOTOR

Tipo de motor: Diésel, cuatro tiempos refrigerado por agua.

Número de cilindros: 4

Potencia de salida: 35 Kw

Velocidad: 3,000 rpm

Desplazamiento: 2.192 l

Flujo: 143 cm³

Combustible: Diésel

Consumo de combustible:

13 lph / 3,000 rpm

MOTOBOMBA

Peso en seco: 318 kg

Dimensiones (largo, ancho, alto):

177 x 77 x 103 cm

Código: 462021000

Encendido: Eléctrico

Recomendado para hacer juego con filtro grava arena MARR 48", ideal para extensiones grandes de terreno en riego especializado.

Punto Recomendado: 960 lpm / 39 m

Curva de rendimiento IS 100

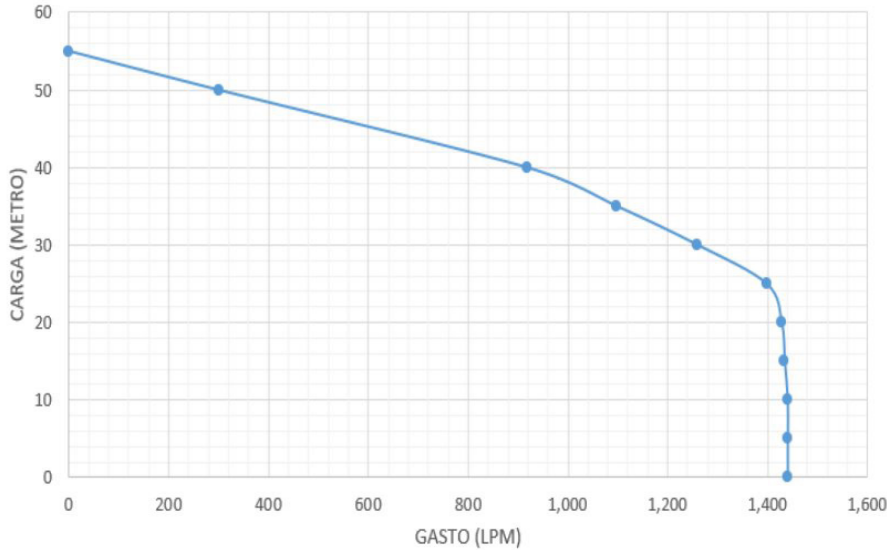

IS 100 3"

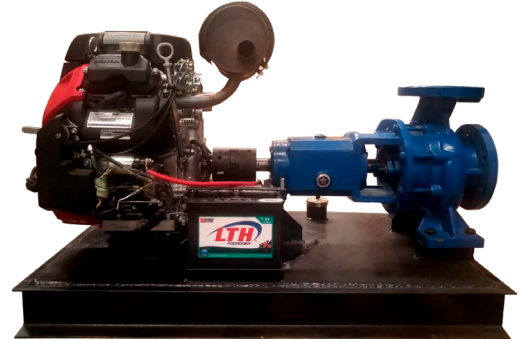

*Este equipo incluye batería.

Motor HONDA GX630 Gasolina

23 HP



MOTOR

Tipo de motor: Gasolina, cuatro tiempos refrigerado por aire.
Desplazamiento: 688 cm³
Diámetro/Carrera: 78 x 72 mm
Sistema de arranque: Eléctrico / Retráctil.
Combustible: Gasolina
Capacidad de combustible: 20 litros aproximadamente
Consumo de combustible: 5.7 l/hr
Capacidad de aceite: 1.7 litros

Motobomba Centrífuga de transmisión universal, con diámetro de succión de 4 pulgadas y descarga de 3 pulgadas, 1,440 l/min. Con altura máxima de bombeo de 55 metros. Duradera y de fácil mantenimiento. Se encargan de suministrar el caudal necesario a la instalación de riego con la presión requerida por los emisores para su correcto funcionamiento.

MOTOBOMBA

Peso en seco: 181 kg
Dimensiones (largo, ancho, alto): 100 x 68 x 55 cm
Código: 462021004
Encendido: Eléctrico

Motor MARR HL292 Diésel

20 HP



MOTOR

Tipo de motor: Diésel de cuatro tiempos refrigerado por aire.
Desplazamiento: 997 cm³
Diámetro/Carrera: 92 x 75 mm
Sistema de arranque: Eléctrico / Retráctil
Combustible: Diésel
Capacidad de combustible: 5 litros
Consumo de combustible: 4.2 l/hr
Capacidad de aceite: 3.1 litros
Sistema de Combustión: Inyección directa
Número de cilindros: 2

MOTOBOMBA

Peso en seco: 141 kg
Dimensiones (largo, ancho, alto): 67 x 56 x 57 cm
Código: 452321005
Encendido: Eléctrico

IS 65 2"

Punto Recomendado: 606 lpm / 30 m

Curva de rendimiento IS 65

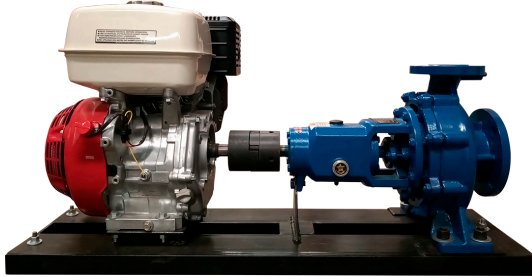

*Este equipo incluye batería.

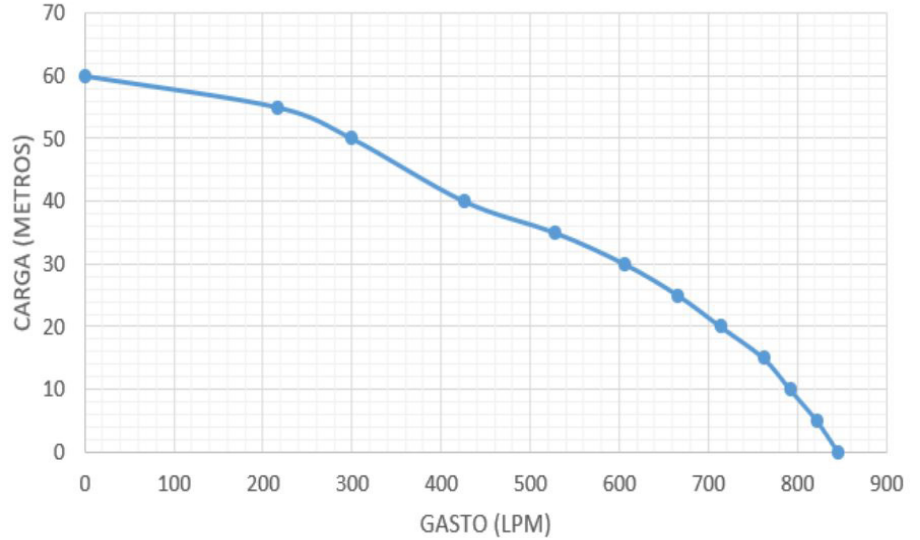

Motor HONDA GX390 Gasolina

13 HP



MOTOR

Tipo de motor: Gasolina, cuatro tiempos refrigerado por aire.
Desplazamiento: 389 cm³
Diámetro/Carrera: 88 x 64 mm
Sistema de arranque: Retráctil.
Combustible: Gasolina
Capacidad de combustible: 6.1 lt
Consumo de combustible: 3.4 l/hr
Capacidad de aceite: 1.1 litros

Motobomba Centrífuga de transmisión universal, con diámetro de succión de 3 pulgadas y descarga de 2 pulgadas, 846 l/min. Con altura máxima de bombeo de 60 metros. Duradera y de fácil mantenimiento. Se encargan de suministrar el caudal necesario a la instalación de riego con la presión requerida por los emisores para su correcto funcionamiento.

MOTOBOMBA

Peso en seco: 95 kg
Dimensiones (largo, ancho, alto): 100 x 53 x 47 cm
Código: 462021003
Encendido: Manual

Motor MARR HL188 Diésel

13 HP



MOTOR

Tipo de motor: Diésel de cuatro tiempos refrigerado por aire.
Desplazamiento: 474 cm³
Diámetro/Carrera: 88 x 78 mm
Sistema de arranque: Retráctil / Eléctrico
Combustible: Diésel
Capacidad de combustible: 5.4 lt
Consumo de combustible: 2.2 l/hr
Capacidad de aceite: 1.65 litros
Sistema de Combustión: Inyección directa

MOTOBOMBA

Peso en seco: 102 kg
Dimensiones (largo, ancho, alto): 67 x 56 x 57 cm
Código: 452321004
Encendido: Eléctrico / Manual

Ventajas de las Motobombas de Transmisión Universal

-Cuenta con sus propios baleros, lo que aumenta la durabilidad de los mismos al estar separados de las vibraciones del motor por un cople.

-No cuenta con sello mecánico, en su lugar tiene cordón grafitado o estopero, para garantizar una mayor durabilidad y resistencia, aún con aguas turbias.

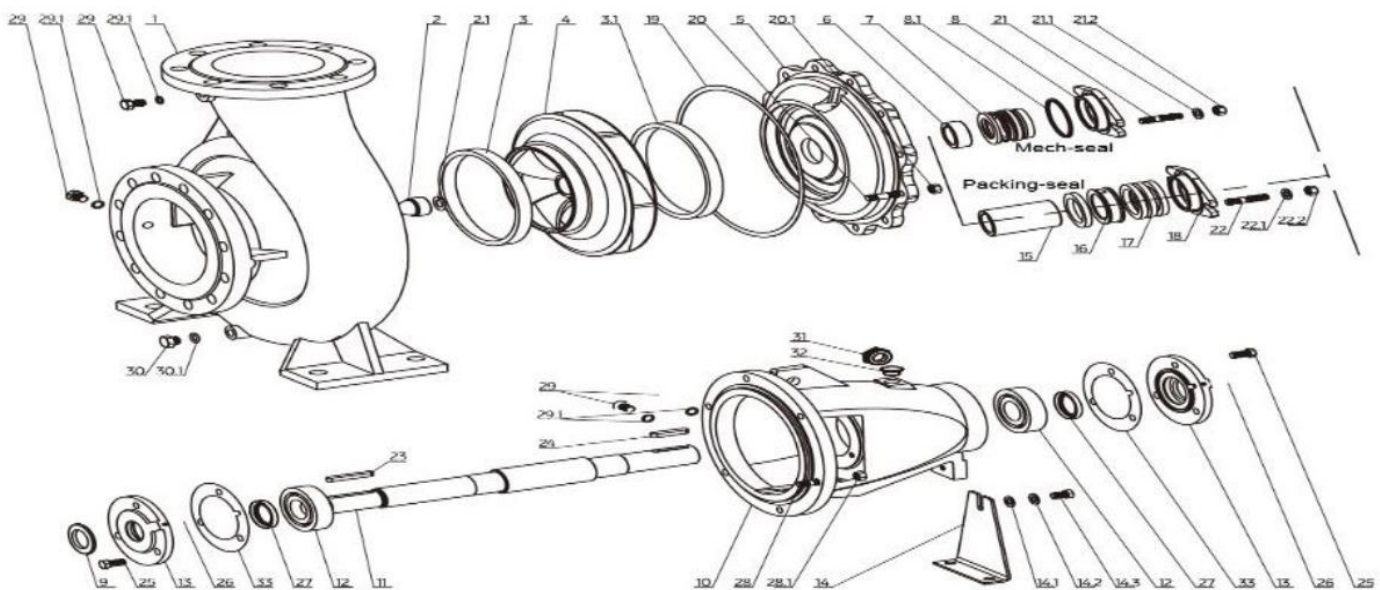

Despiece kit

CENTRÍFUGAS HIERRO

Ideales para riegos presurizados y arrastre de agua a gran distancia, se encargan de suministrar el caudal necesario a la instalación de riego con la presión requerida por los emisores para su correcto funcionamiento. Disponibles en 2", 3" y 4" con motor de gasolina o diésel de la más alta calidad en el mercado.

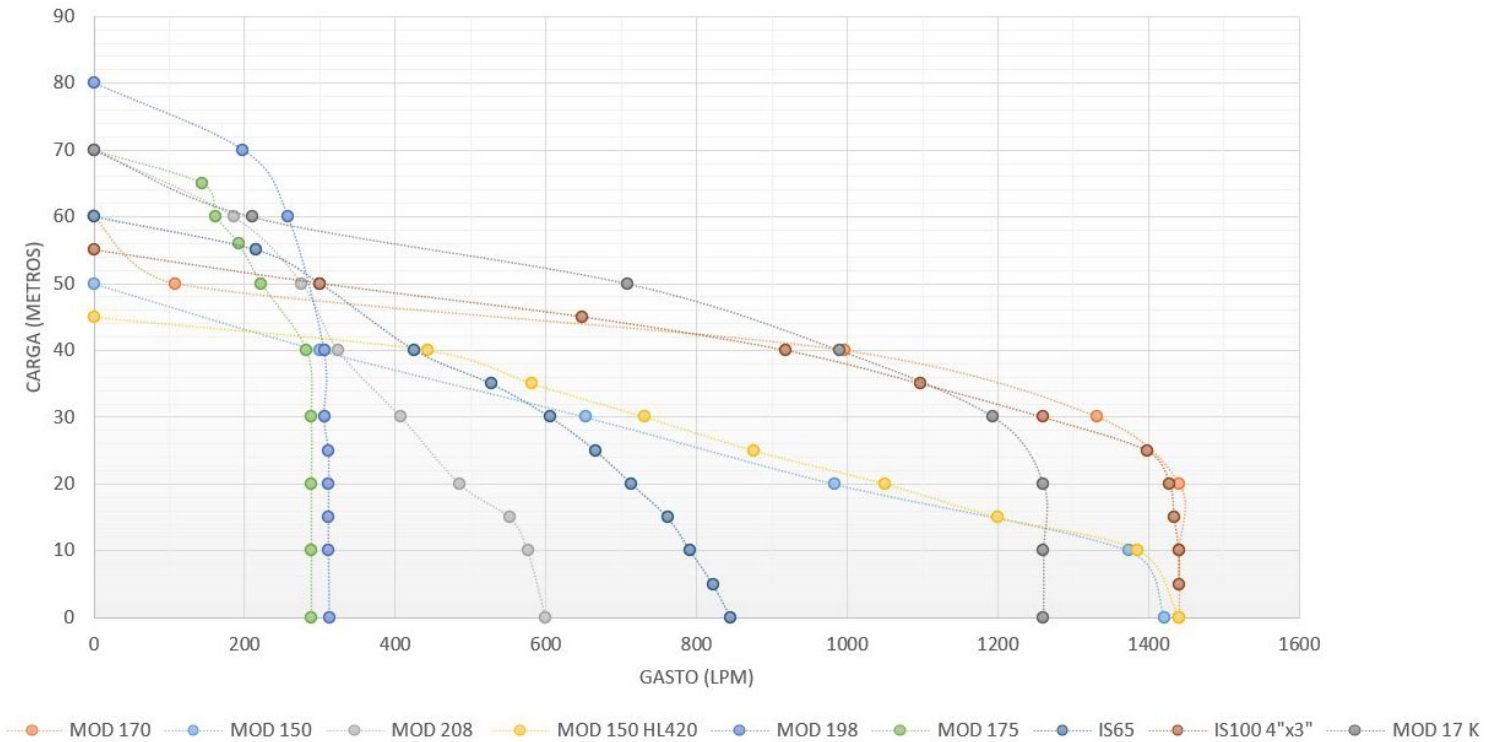

Curvas de rendimiento por familia.

Punto Recomendado: 990 lpm / 40 m

Curva de rendimiento Mod. 170

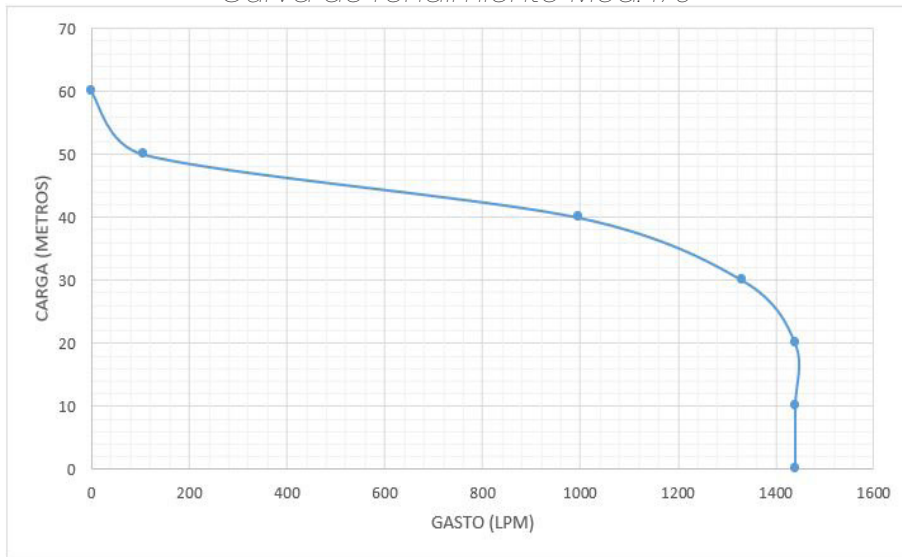

MOD. 170 4"

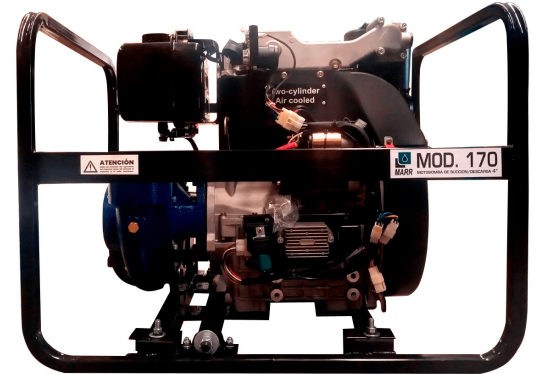

Motor HONDA GX630
Gasolina

23 HP



- *Estos equipos incluyen:*
- Codo de descarga con conexión rápida.
 - Niple de succión.
 - Batería.
 - Herramientas para mantenimiento y manual.

Consulta información adicional en pág. 12.

Motor MARR HL292
Diésel

20 HP



MOTOR

Tipo de motor: Gasolina, cuatro tiempos refrigerado por aire.

Desplazamiento: 688 cm³

Diámetro/Carrera: 78 x 72 mm

Sistema de arranque:

Eléctrico / Retráctil.

Combustible: Gasolina

Capacidad de combustible:

Opcional

Consumo de combustible: 5.7 l/hr

Capacidad de aceite: 1.7 litros

Motobomba Centrífuga de Hierro 170 MARR, con diámetro de descarga de 4 pulgadas, flujo máximo de 1,440 l/min con impulsor de 170 mm de diámetro. Altura máxima de bombeo de 60 metros.

MOTOBOMBA

Peso en seco: 95 kg

Dimensiones (largo, ancho, alto):

67 x 56 x 57 cm

Código: 462100005

Encendido: Eléctrico

MOTOBOMBA

Peso en seco: 141 kg

Dimensiones (largo, ancho, alto):

80 x 59 x 62 cm

Código: 452321005

Encendido: Eléctrico

MOTOR

Tipo de motor: Diésel de cuatro tiempos refrigerado por aire.

Desplazamiento: 997 cm³

Diámetro/Carrera: 92 x 75 mm

Sistema de arranque:

Eléctrico / Retráctil

Combustible: Diésel

Capacidad de combustible:

5 litros

Consumo de combustible: 4.2 l/hr

Capacidad de aceite: 3.1 litros

Sistema de Combustión:

Inyección directa

Número de cilindros: 2

MOD. 150 4"

Punto Recomendado: 960 lpm / 20 m

Curva de rendimiento Mod. 150

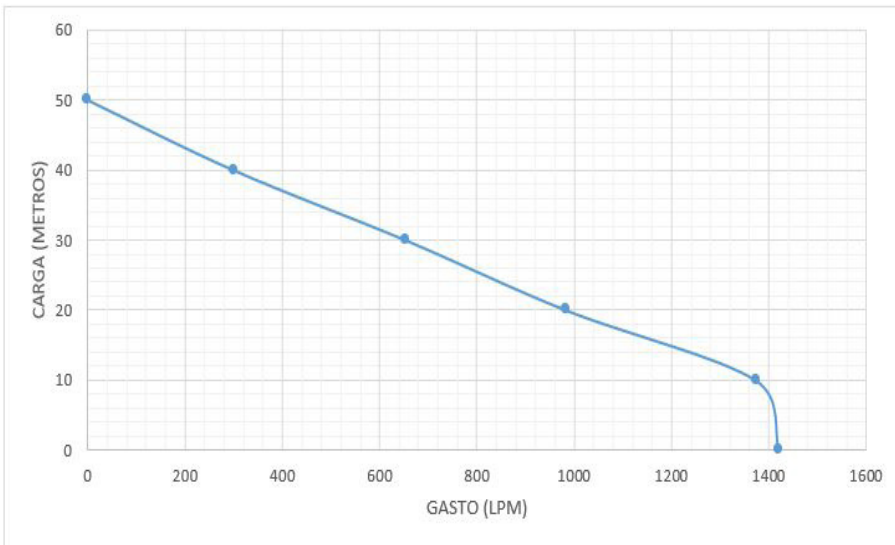

Motor HONDA GX390 Gasolina

13 HP



- *Estos equipos incluyen:**
- Codo de descarga con conexión rápida.
 - Niple de succión.
 - Batería (sólo en motor HL188)
 - Herramientas para mantenimiento y manual.

Salida cambiabile de 3" o 4".
Consulta información adicional en pág.12.

Motor MARR HL188 Diésel

13 HP



MOTOR

Tipo de motor: Gasolina, cuatro tiempos refrigerado por aire.
Desplazamiento: 389 cm³
Diámetro/Carrera: 88 x 64 mm
Sistema de arranque: Retráctil.
Combustible: Gasolina
Capacidad de combustible: 6.1 lt
Consumo de combustible: 3.4 l/hr
Capacidad de aceite: 1.1 litros

Motobomba Centrífuga de Hierro 150 MARR, con diámetro de succión de 4 pulgadas, flujo máximo de 1,422 l/min con impulsor de 150 mm de diámetro. Altura máxima de bombeo de 50 metros.

MOTOBOMBA

Peso en seco: 69 kg
Dimensiones (largo, ancho, alto): 67 x 56 x 57 cm
Código: 462100007
Encendido: Manual

MOTOBOMBA

Peso en seco: 102 kg
Dimensiones (largo, ancho, alto): 67 x 56 x 57 cm
Código: 452321004
Encendido: Eléctrico / Manual

MOTOR

Tipo de motor: Diésel de cuatro tiempos refrigerado por aire.
Desplazamiento: 474 cm³
Diámetro/Carrera: 88 x 78 mm
Sistema de arranque: Retráctil / Eléctrico
Combustible: Diésel
Capacidad de combustible: 5.4 lt
Consumo de combustible: 2.2 l/hr
Capacidad de aceite: 1.65 litros
Sistema de Combustión: Inyección directa

Punto Recomendado: 540 lpm / 16 m

Curva de rendimiento Mod. 208

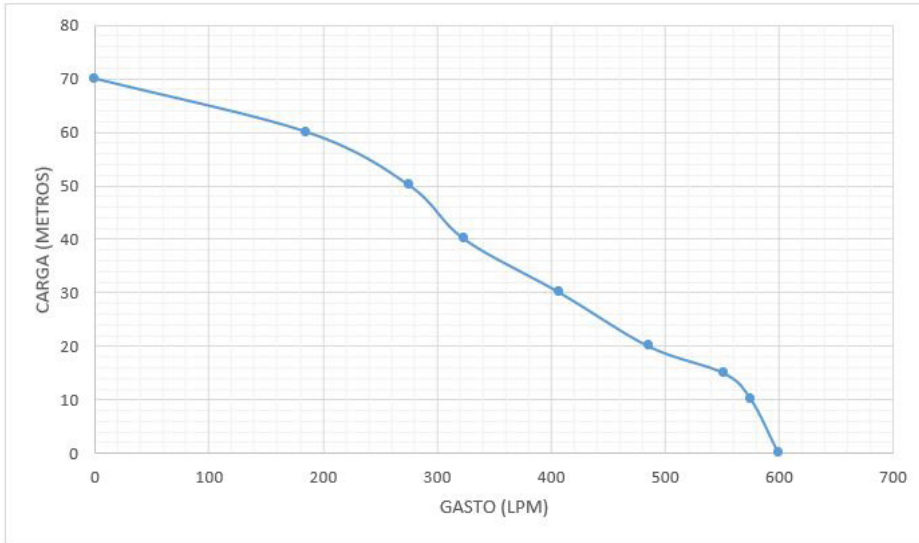

MOD. 208 3"



Motor HONDA GX270
Gasolina

9 HP



- *Estos equipos incluyen:*
- Codo de descarga con conexión rápida.
 - Niple de succión.
 - Batería (sólo en motor HL188)
 - Herramientas para mantenimiento y manual.

Motor MARR HL186
Diésel

10 HP



MOTOR

Tipo de motor: Gasolina, cuatro tiempos refrigerado por aire.
Desplazamiento: 270 cm³
Diámetro/Carrera: 77 x 58 mm
Sistema de arranque: Retráctil.
Combustible: Gasolina
Capacidad de combustible: 5.3 lt
Consumo de combustible: 2.4 l/hr
Capacidad de aceite: 1.1 litros

Motobomba Centrífuga de Hierro 208 MARR, con diámetro de succión de 3 pulgadas y 3 pulgadas de descarga, flujo máximo de 600 l/min con impulsor de 208 mm de diámetro. Altura máxima de bombeo de 70 metros.

MOTOBOMBA

Peso en seco: 65 kg
Dimensiones (largo, ancho, alto): 67 x 56 x 57 cm
Código: 462100016
Encendido: Manual

MOTOBOMBA

Peso en seco: 92 kg
Dimensiones (largo, ancho, alto): 67 x 56 x 57 cm
Código: 452321003
Encendido: Eléctrico

MOTOR

Tipo de motor: Diésel de cuatro tiempos refrigerado por aire.
Desplazamiento: 418 cm³
Diámetro/Carrera: 86 x 72 mm
Sistema de arranque: Retráctil / Eléctrico
Combustible: Diésel
Capacidad de combustible: 5.4 lt
Consumo de combustible: 1.8 l/hr
Capacidad de aceite: 1.65 litros
Sistema de Combustión: Inyección directa

RECOMENDACIÓN MARR

Somos una empresa con más de 30 años en el mercado, lo que nos permite adecuar nuestros equipos para brindarle al cliente un producto eficiente y de la mejor calidad. Contamos con un taller de ensamble y pruebas que nos da la capacidad de evaluar el desempeño de cada una de nuestras motobombas.

Despiece del caracol

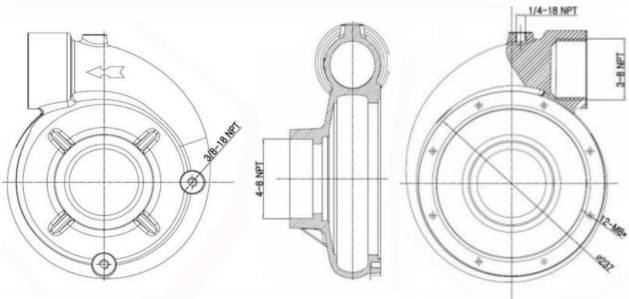

Tal es el caso del Modelo 170

Con impulsor 170mm

Con un kit de 4" succión y 3" descarga Resultado de las pruebas con seguridad recomendamos que la motobomba succione 4" y el codo de descarga sea 3" para embonar en la rosca del caracol pero con ampliación a 4" para la descarga. Por lo que el equipo será 4" succión y 4" descarga.

Así esta adquiriendo un equipo 4" con flujo máximo de 1,440 lpm ideal para motor de 20 - 23 HP.

Y del Modelo 150

Con impulsor 150mm

Con un kit de 4" succión y 3" descarga La recomendación más eficiente es el codo de descarga con ampliación a 4" ideal para motores de 13-14hp Si el cliente requiere la salida en 3" es posible y se le puede ofrecer como tal la succión 4" y descarga 3".

El equipo funciona sin problema con ambas salidas, la diferencia es el trabajo más eficiente del motor (consumo combustible/flujo de descarga) con la descarga en 4".

Codo de
descarga actual
3" x 4" ¡últimas
piezas!

Codo de
descarga nuevo
rosca-rosca 3"
x 3"

Conexion rápida de ampliacion
3" x 4" y parte C 400 1pz c/u
(para equipo 4x4)

Conexion rápida A y C 300 1pz
c/u (para mod. 150 4" x 3")

También podemos ensamblar otros modelos de hierro:

Mod. 170 4" con motor KOHLER CH680	Mod. 150 4" con motor HONDA GX390 PX	Mod. 150 4" con motor MARR HL420	Mod. 175 3" con motor HONDA GP200
462100020	462100019	452321006	462100018
67 x 56 x 55	67 x 56 x 57	69 x 56 x 57	57 x 48 x 47
97 kg	73 kg	69 kg	34 kg



MOD. 198 2"

Punto Recomendado: 240 lpm / 64 m

Curva de rendimiento Mod. 198

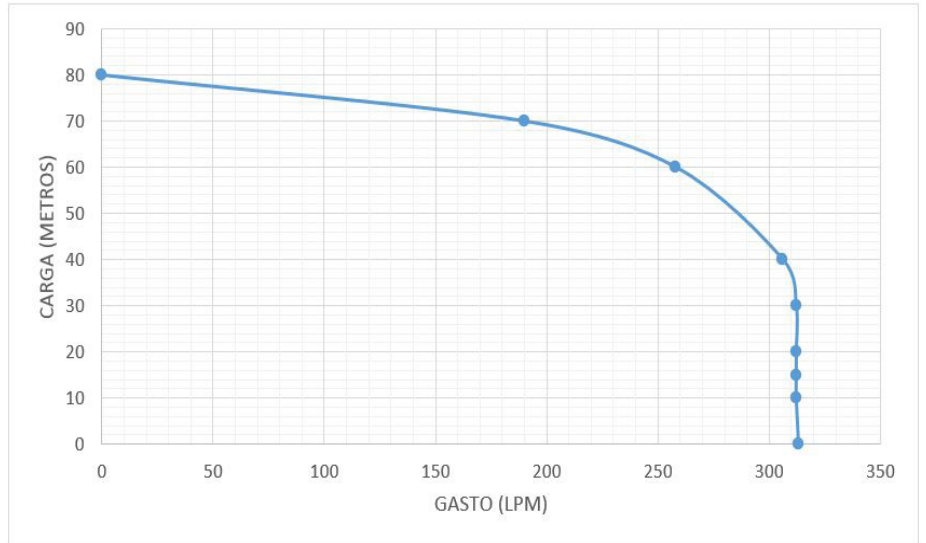

Motor HONDA GX270 Gasolina

9 HP



- *Estos equipos incluyen:**
- Codo de descarga con conexión rápida.
 - Niple de succión.
 - Batería (sólo en motor HL188)
 - Herramientas para mantenimiento y manual.

Motor MARR HL186 Diésel

10 HP



MOTOR

Tipo de motor: Gasolina, cuatro tiempos refrigerado por aire.
 Desplazamiento: 270 cm³
 Diámetro/Carrera: 77 x 58 mm
 Sistema de arranque: Retráctil.
 Combustible: Gasolina
 Capacidad de combustible: 5.3 lt
 Consumo de combustible: 2.4 l/hr
 Capacidad de aceite: 1.1 litros

Motobomba Centrífuga de Hierro 198 MARR, con diámetro de succión de 2 pulgadas y 2 pulgadas de descarga, flujo máximo de 313 l/min con impulsor de 198 mm de diámetro. Altura máxima de bombeo de 80 metros.

MOTOBOMBA

Peso en seco: 65 kg
 Dimensiones (largo, ancho, alto): 70 x 57 x 56 cm
 Código: 462100011
 Encendido: Manual

MOTOBOMBA

Peso en seco: 87 kg
 Dimensiones (largo, ancho, alto): 70 x 57 x 56 cm
 Código: 452100000
 Encendido: Eléctrico / Manual

MOTOR

Tipo de motor: Diésel de cuatro tiempos refrigerado por aire.
 Desplazamiento: 418 cm³
 Diámetro/Carrera: 86 x 72 mm
 Sistema de arranque: Retráctil / Eléctrico
 Combustible: Diésel
 Capacidad de combustible: 5.4 lt
 Consumo de combustible: 1.8 l/hr
 Capacidad de aceite: 1.65 litros
 Sistema de Combustión: Inyección directa

Punto Recomendado: 240 lpm / 48 m

Curva de rendimiento Mod. 175

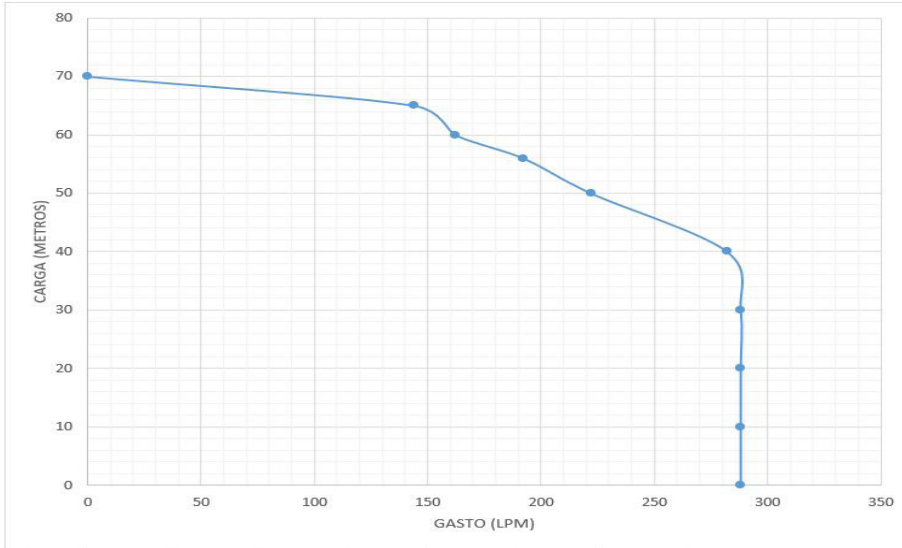

MOD. 175 2"



Motor HONDA GP200/GX200 Gasolina

6.5 HP



- *Estos equipos incluyen:
- Codo de descarga.
 - Niple
 - Herramientas para mantenimiento y manual.
 - No incluye batería.

Motor MARR HL178 Diésel

6 HP



MOTOR

Tipo de motor: Gasolina, cuatro tiempos refrigerado por aire.
 Desplazamiento: 196 cm³
 Diámetro/Carrera: 69 x 54 mm
 Sistema de arranque: Retráctil.
 Combustible: Gasolina
 Capacidad de combustible: 3.1 lt
 Consumo de combustible: 1.7 l/hr
 Capacidad de aceite: 0.6 litros

Motobomba Centrífuga de Hierro 175 MARR, con diámetro de succión de 2 pulgadas y 2 pulgadas de descarga, flujo máximo de 288 l/min con impulsor de 175 mm de diámetro. Altura máxima de bombeo de 70 metros.

MOTOBOMBA

Peso en seco: 34 kg/37 kg
 Dimensiones (largo, ancho, alto): 70 x 57 x 56 cm
 Código: 462100018/462100010
 Encendido: Manual

MOTOR

Tipo de motor: Diésel de cuatro tiempos refrigerado por aire.
 Desplazamiento: 306 cm³
 Diámetro/Carrera: 78 x 64 mm
 Sistema de arranque: Retráctil
 Combustible: Diésel
 Capacidad de combustible: 3.3 lt
 Consumo de combustible: 1.25 l/hr
 Capacidad de aceite: 1.10 litros

MOTOBOMBA

Peso en seco: 59 kg
 Dimensiones (largo, ancho, alto): 70 x 57 x 56 cm
 Código: 452100002
 Encendido: Manual

Sistema de Combustión: Inyección directa

AUTOCEBANTES ALTA PRESIÓN

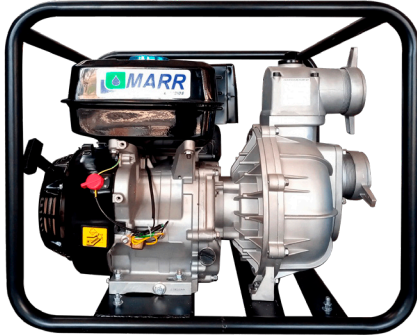

Con 1 y 2 impulsores permiten una mayor eficiencia; y al tener válvula check en la succión evita que descargue el agua al momento de apagarla.

Con descarga de 2" y 3" y sus salidas laterales de 1/2" es ideal para trabajos que requieran un menor caudal pero con la eficiencia y presión garantizada por el equipo.

Son ideales para arrastre de agua en extinciones largas y riego presurizado en terrenos medianos y chicos.

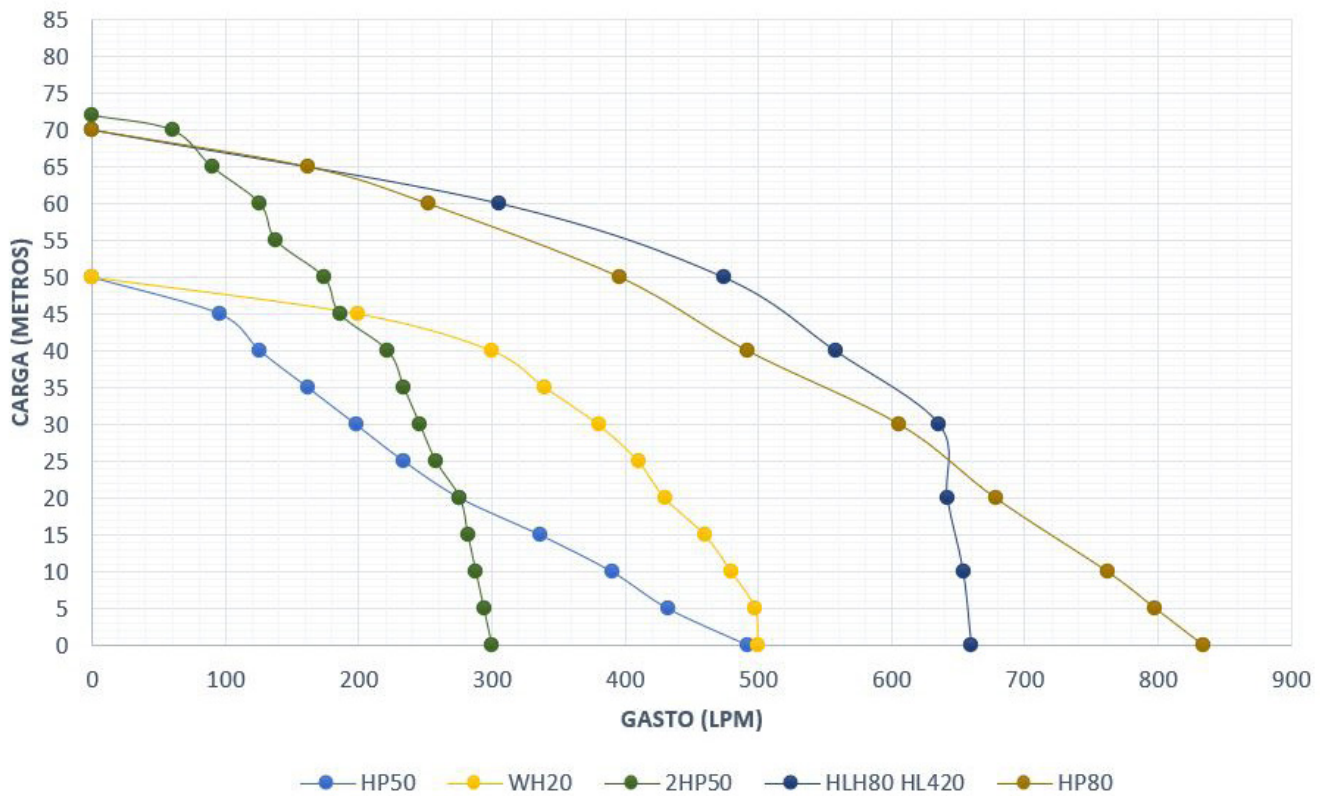

Curvas de rendimiento por familia

Punto Recomendado: 240 lpm / 23 m

Curva de rendimiento HP50

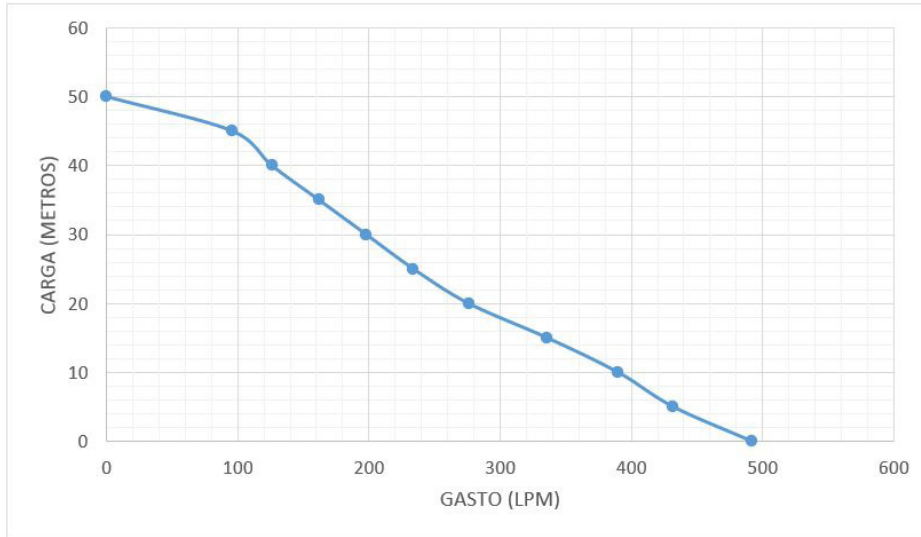

HP50 2"



Motor HONDA GX160
Gasolina

5.5 HP



- *Estos equipos incluyen:*
- Juego de conexiones rápidas (A200 BSP y C200)
 - Abrazaderas.
 - Cedazo de plástico.
 - Herramientas para mantenimiento y manual.

Motor KOHLER SH265
Gasolina

6.5 HP



MOTOR

Tipo de motor: Gasolina, cuatro tiempos refrigerado por aire.
Desplazamiento: 163 cm³
Diámetro/Carrera: 68 x 45 mm
Sistema de arranque: Retráctil.
Combustible: Gasolina
Capacidad de combustible: 3.1 lt
Consumo de combustible: 1.4 l/hr
Capacidad de aceite: 0.58 litros
Alerta de aceite: No

Motobomba Centrífuga Autocebante de alta presión, con diámetro de succión y descarga de 2 pulgadas y dos salidas laterales de 1 1/2"; 492 l/min. Con altura máxima de bombeo de 50 metros.
Rendimiento excelente.

MOTOBOMBA

Peso en seco: 27 kg
Dimensiones (largo, ancho, alto): 52 x 40 x 48 cm
Código: 462235002
Encendido: Manual

MOTOR

Tipo de motor: Monocilíndrico, OHV, cuatro tiempos refrigerado por aire.
Desplazamiento: 196 cm³
Diámetro/Carrera: 68 x 54 mm
Sistema de arranque: Retráctil.
Combustible: Gasolina

MOTOBOMBA

Peso en seco: 37 kg
Dimensiones (largo, ancho, alto): 70 x 57 x 56 cm
Código: 442235026
Encendido: Manual

2HP50 2"

Punto Recomendado: 240 lpm / 32 m

Curva de rendimiento 2HP50

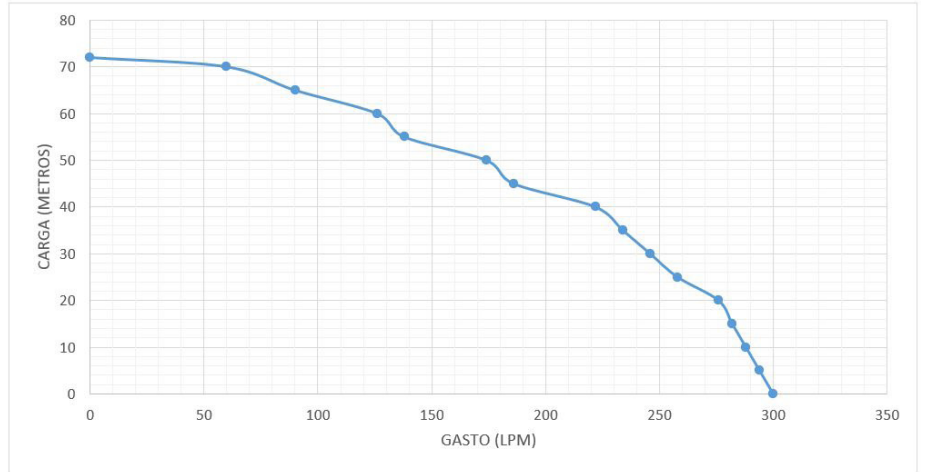

Motor MARR G200 Gasolina

6.5 HP



***Estos equipos incluyen:**
-Juego de conexiones rápidas (A200 BSP y C200)
-Abrazaderas.
-Cedazo de plástico.
-Herramientas para mantenimiento y manual.

Motor KOHLER SH265 Gasolina

6.5 HP



MOTOR

Tipo de motor: Gasolina, cuatro tiempos refrigerado por aire.

Desplazamiento: 196 cm³

Diámetro/Carrera: 68 x 54 mm

Sistema de arranque: Retráctil.

Combustible: Gasolina

Capacidad de combustible: 3.6 lt

Consumo de combustible: 1.7 l/hr

Capacidad de aceite: 0.6 litros

Motobomba centrífuga autocebante de alta presión con doble impulsor, con diámetro de succión y descarga de 2 pulgadas y dos salidas laterales de 1 1/2"; 300 l/min. Con altura máxima de bombeo de 72 metros.

MOTOBOMBA

Peso en seco: kg

Dimensiones (largo, ancho, alto):

70 x 57 x 56 cm

Código: 442224226

Encendido: Manual

MOTOBOMBA

Peso en seco: 37 kg

Dimensiones (largo, ancho, alto):

70 x 57 x 56 cm

Código: 442224026

Encendido: Manual

MOTOR

Tipo de motor: Monocilíndrico, OHV, cuatro tiempos refrigerado por aire.

Desplazamiento: 196 cm³

Diámetro/Carrera: 68 x 54 mm

Sistema de arranque: Retráctil.

Combustible: Gasolina

Capacidad de combustible: 3.3 lt

Consumo de combustible: 1.7 l/hr

Capacidad de aceite: 0.6 litros

Punto Recomendado: 540 lpm / 42 m

Curva de rendimiento HLH80

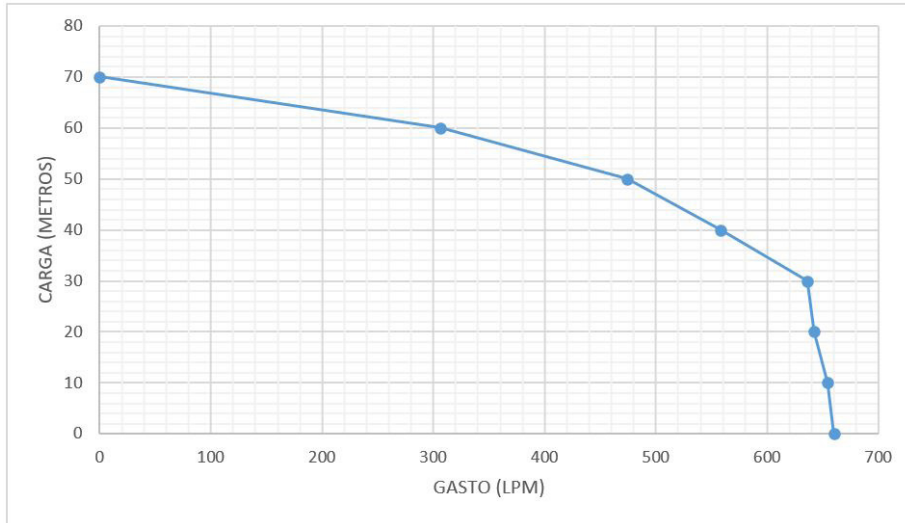

HP80 3''



**Motor MARR HL420
Gasolina**

- *Este equipo incluye:**
- Juego de conexiones rápidas (A200 BSP y C200)
 - Abrazaderas.
 - Cedazo de plástico.
 - Herramientas para mantenimiento y manual.



14 HP

MOTOR

Tipo de motor: Gasolina, cuatro tiempos refrigerado por aire.
 Desplazamiento: 420 cm³
 Diámetro/Carrera: 90 x 66 mm
 Sistema de arranque: Retráctil.
 Combustible: Gasolina
 Capacidad de combustible: 6.5 lt
 Consumo de combustible (g/hp.h): <370
 Capacidad de aceite: 0.6 litros

Motobomba centrífuga autocebante de alta presión, con diámetro de succión y descarga de 3 pulgadas, 540 l/min. Con altura máxima de bombeo de 22 metros.

MOTOBOMBA

Peso en seco: 46 kg
 Dimensiones (largo, ancho, alto): 62 x 55 x 54 cm
 Código: 462235003
 Encendido: Manual

POLIPROPILENO

Estas bombas de polipropileno son de la más alta calidad y nivel de rendimiento, lo que las hace ideales para diversas aplicaciones de líquidos agresivos como fertilizantes agrícolas y ácidos industriales.



Estas bombas son autocebantes livianas y están disponibles en 1", 2" y 3" pulgadas.

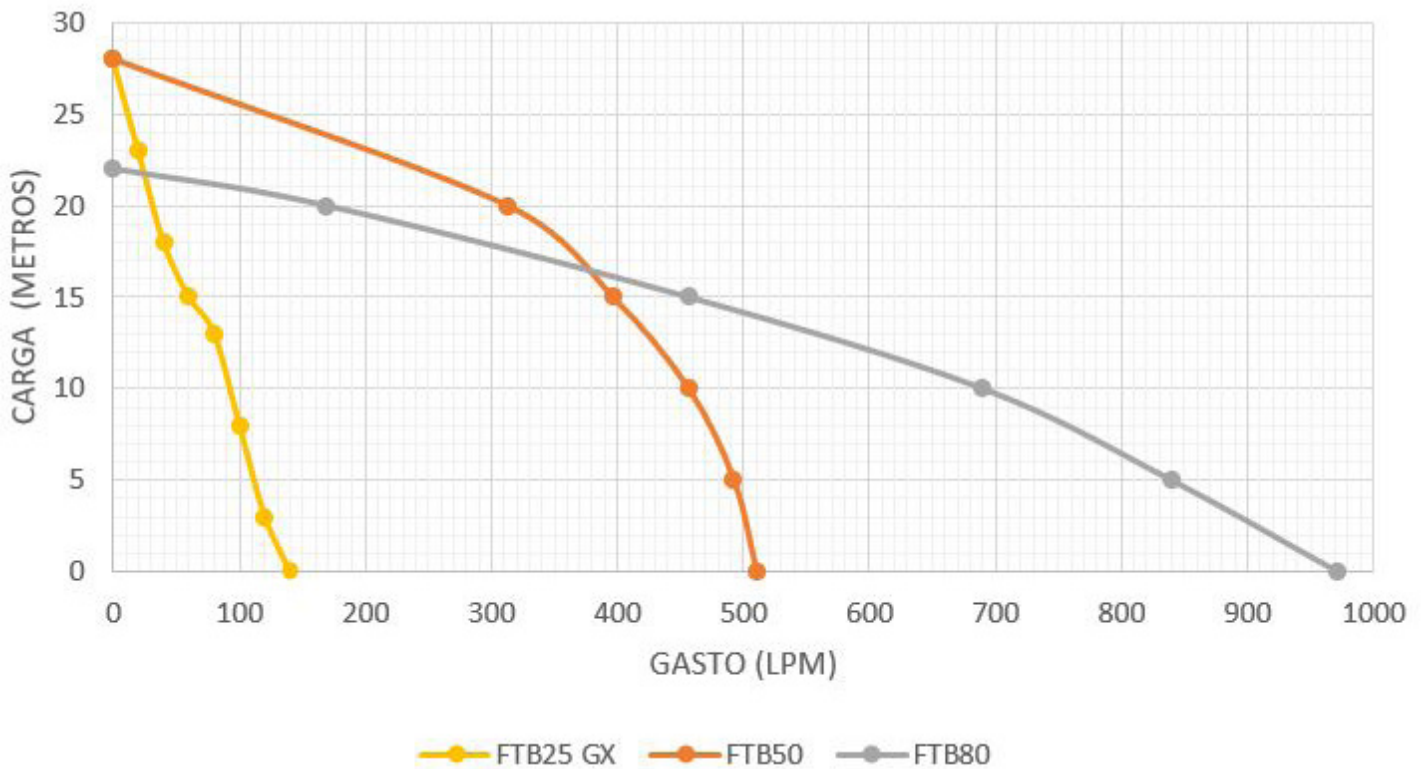

Curvas de rendimiento por familia

Punto Recomendado: 60 lpm / 30 m

Curva de rendimiento FTB25

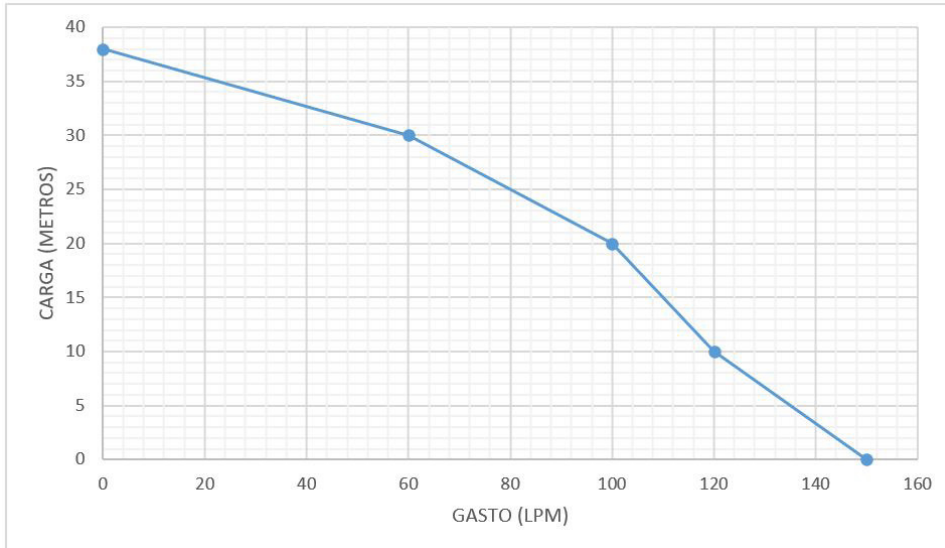

FTB25 1"



**Motor HONDA GX50
Gasolina**

- *Este equipo incluye:**
- Conexiones rápidas (cople parte A BSP y parte C)..
 - Cedazo de plástico.
 - 5m manguera de succión.
 - Abrazaderas.



2 HP

MOTOR

Tipo de motor: Gasolina, cuatro tiempos refrigerado por aire.
Desplazamiento: 49cm³
Sistema de arranque: Retráctil.
Combustible: Gasolina
Capacidad de combustible: 0.55 lt

Motobomba para químicos autocebante con motor a gasolina, construida sin caucho, resistentes a las altas temperaturas y a la mayoría de ácidos. Con diámetro de succión y descarga de 1".

MOTOBOMBA

Peso en seco: 16 kg
Dimensiones (largo, ancho, alto):
50 x 42 x 43 cm
Código: 462233010
Encendido: Manual

FTB50 2"

Punto Recomendado: 240 lpm / 22 m

Curva de rendimiento FTB50

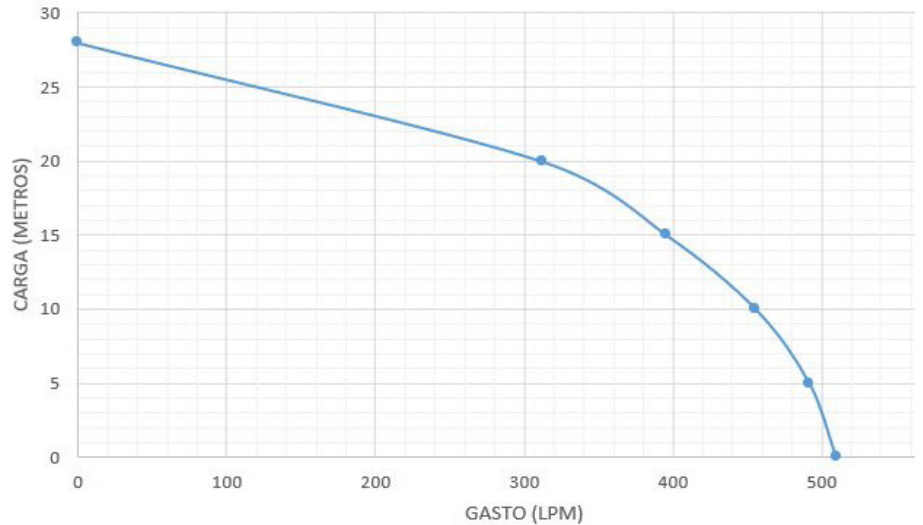

Motor HONDA GP160/GX160 Gasolina

5.5 HP



- *Este equipo incluye:**
- Conexiones rápidas de plástico (cople parte A BSP y parte C).
 - Abrazaderas.
 - Cedazo de plástico.
 - Kit de llaves y manual (a excepción de los modelos con motor de gasolina).

Motor MARR HL178 Diésel

6 HP



MOTOR

Tipo de motor: Gasolina, cuatro tiempos refrigerado por aire.
Desplazamiento: 163 cm³
Diámetro/Carrera: 68 x 45 mm
Sistema de arranque: Retráctil.
Combustible: Gasolina
Capacidad de combustible: 3.1 lt
Consumo de combustible: 1.4 l/hr
Capacidad de aceite: 0.58 litros

Motobomba Centrífuga Autocebante, con diámetro de succión y descarga de 2 pulgadas, 510 l/min. Con altura máxima de bombeo de 28 metros. Carcasa plástica, confiable y resistente. Para uso especial de agua con productos químicos, agua salada, aguas residuales, entre otros.

MOTOBOMBA

Peso en seco: 26 kg / 27 kg
Dimensiones (largo, ancho, alto): 57 x 49 x 47 cm
Código: 442233125/26
Encendido: Manual

MOTOR

Tipo de motor: Diésel, cuatro tiempos refrigerado por aire.
Desplazamiento: 306 cm³
Diámetro/Carrera: 78 x 64 mm
Sistema de arranque: Retráctil.
Combustible: Diésel
Capacidad de combustible: 3.3lt
Consumo de combustible: 1.25 l/hr
Capacidad de aceite: 1.10 litros

MOTOBOMBA

Peso en seco: 87 kg
Dimensiones (largo, ancho, alto): 70 x 57 x 56 cm
Código: 000000000
Encendido: Manual

Punto Recomendado: 540 lpm / 14 m

Curva de rendimiento FTB80

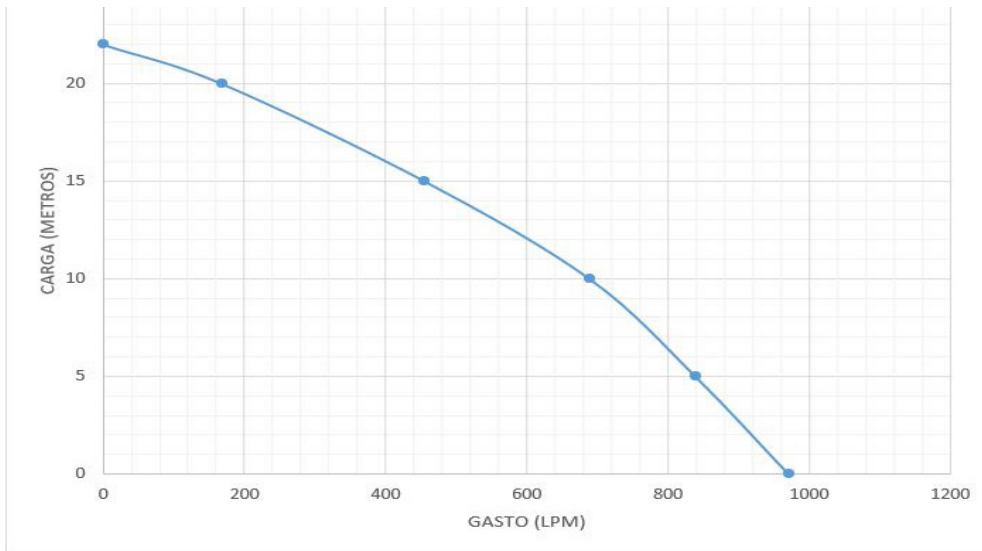

FTB80 3"



Motor HONDA GP160/GP200
Gasolina

5.5 HP



- *Estos equipos incluyen:*
- Conexiones rápidas de plástico (cople parte A BSP y parte C).
 - Abrazaderas.
 - Cedazo de plástico.
 - Kit de llaves y manual (a excepción de los modelos con motor de gasolina).

Motor MARR HL178
Diésel

6 HP



MOTOR

Tipo de motor: Gasolina, cuatro tiempos refrigerado por aire.
Desplazamiento: 163 cm³
Diámetro/Carrera: 68 x 45 mm
Sistema de arranque: Retráctil.
Combustible: Gasolina
Capacidad de combustible: 3.1 lt
Consumo de combustible: 1.4 l/hr
Capacidad de aceite: 0.58 litros

Motobomba centrífuga autocebante, con diámetro de succión y descarga de 3 pulgadas, 972 l/min. Con altura máxima de bombeo de 22 metros. Carcasa plástica, confiable y resistente.

MOTOBOMBA

Peso en seco: 27 kg / 28 kg
Dimensiones (largo, ancho, alto):
57 x 49 x 47 cm
Código: 442233135 / 36
Encendido: Manual

MOTOBOMBA

Peso en seco: 49 kg
Dimensiones (largo, ancho, alto):
57 x 49 x 47 cm
Código: 000000000
Encendido: Manual

MOTOR

Tipo de motor: Diésel, cuatro tiempos refrigerado por aire.
Desplazamiento: 306 cm³
Diámetro/Carrera: 78 x 64 mm
Sistema de arranque: Retráctil.
Combustible: Diésel
Capacidad de combustible: 3.3lt
Consumo de combustible: 1.25 l/hr
Capacidad de aceite: 1.10 litros

TRASH

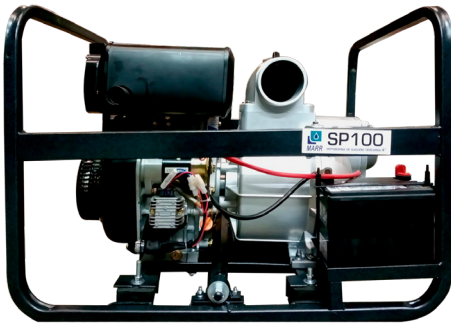

Estas motobombas son diseñadas con una capacidad superior de manipulación de sólidos, un óptimo rendimiento de las bombas y una extrema facilidad de mantenimiento para una amplia gama de servicios agrícolas e industriales, de celulosa y papel, minería, inundaciones y aguas servidas. Ya sea en la administración de sedimentos, residuos o desechos vegetales. Estas bombas son autocebantes y están disponibles en 3", 4" y 6" pulgadas.

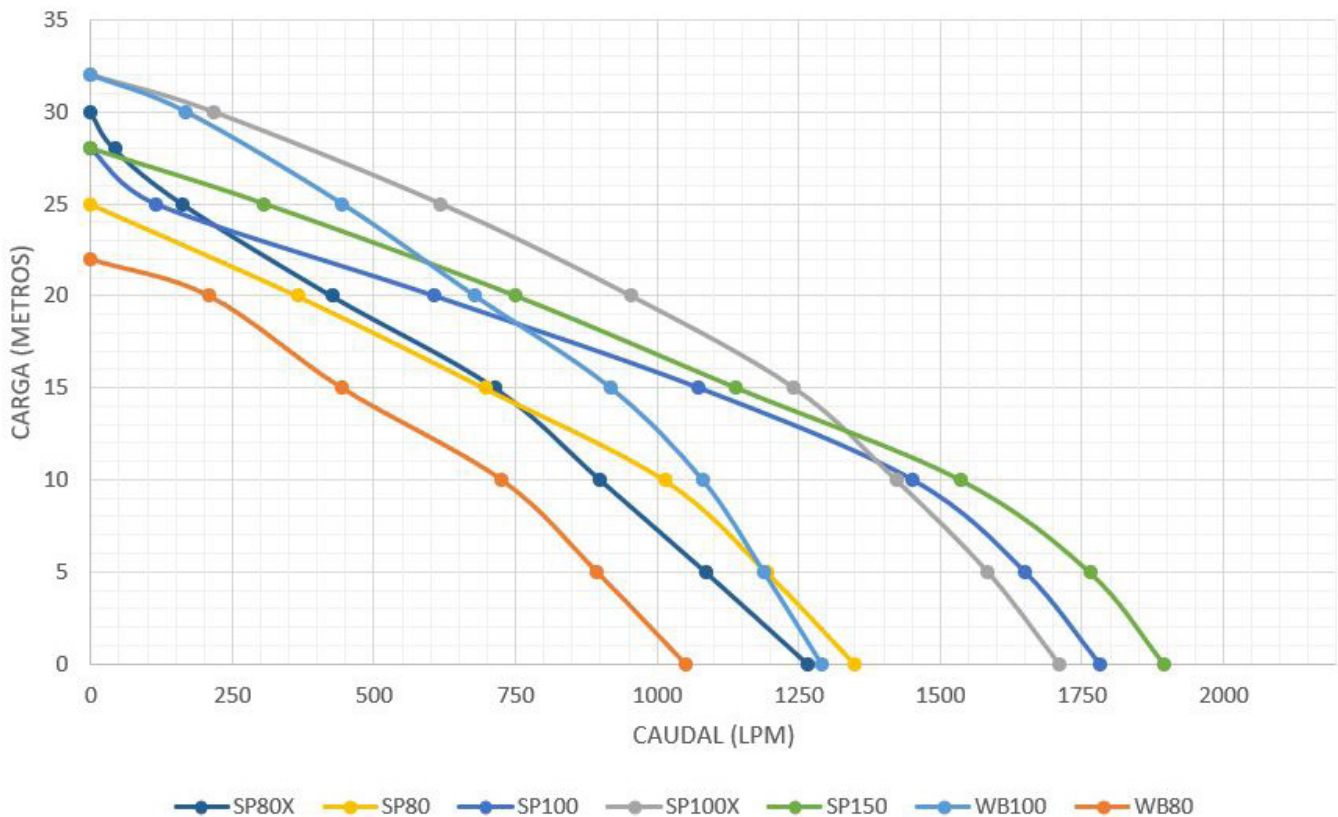

Curvas de rendimiento por familia

Punto Recomendado: 540 lpm / 18 m

SP80 3"

Curva de rendimiento SP80

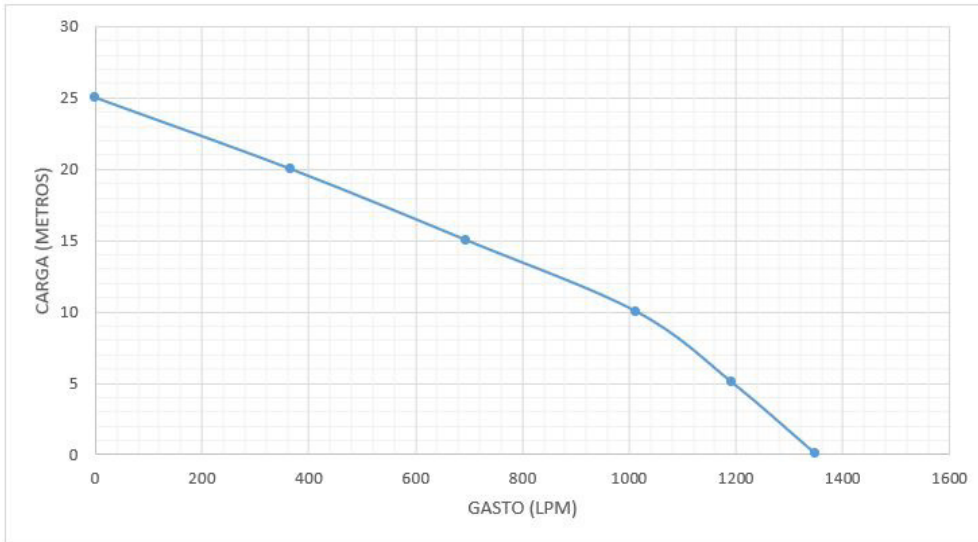

Motor HONDA GX270
Gasolina

9 HP



- *Estos equipos incluyen:*
- Conexiones rápidas (cople parte A BSP y parte C).
 - Abrazaderas.
 - Cedazo de plástico.
 - Kit de llaves y manual (a excepción de los modelos con motor de gasolina).

Motor MARR HL186
Diésel

10 HP



MOTOR

Tipo de motor: Gasolina, cuatro tiempos refrigerado por aire.
Desplazamiento: 270 cm³
Diámetro/Carrera: 77 x 58 mm
Sistema de arranque: Retráctil.
Combustible: Gasolina
Capacidad de combustible: 5.3 lt
Consumo de combustible: 2.4 l/hr
Capacidad de aceite: 1.1 litros

Motobomba Autocebante SP80 MARR, con diámetro de succión de 3 pulgadas y 3 pulgadas de descarga, flujo máximo de 1,350 l/min. Altura máxima de bombeo de 25 metros.

MOTOBOMBA

Peso en seco: 73 kg
Dimensiones (largo, ancho, alto): 80 x 59 x 60 cm
Código: 442234238
Encendido: Manual

MOTOBOMBA

Peso en seco: 104 kg
Dimensiones (largo, ancho, alto): 80 x 59 x 60 cm
Código: 000000000
Encendido: Manual / Eléctrico

MOTOR

Tipo de motor: Diésel de cuatro tiempos refrigerado por aire.
Desplazamiento: 418 cm³
Diámetro/Carrera: 86 x 72 mm
Sistema de arranque: Retráctil / Eléctrico
Combustible: Diésel
Capacidad de combustible: 5.4 lt
Consumo de combustible: 1.8 l/hr
Capacidad de aceite: 1.65 litros
Sistema de Combustión: Inyección directa

SP80X 3"

Punto Recomendado: 540 lpm / 18 m

Curva de rendimiento SP80X

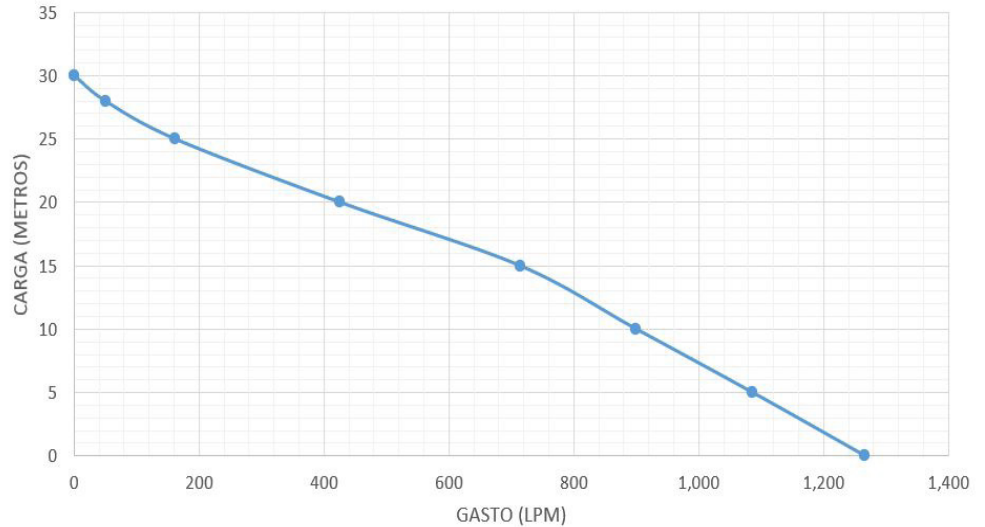

Motor HONDA GX270 Gasolina

9 HP



**Este equipo incluye:*

- Conexiones rápidas (cople parte A BSP y parte C).
- Abrazaderas.
- Cedazo de fierro.

MOTOR

Tipo de motor: Gasolina, cuatro tiempos refrigerado por aire.
 Desplazamiento: 270 cm³
 Diámetro/Carrera: 77 x 58 mm
 Sistema de arranque: Retráctil.
 Combustible: Gasolina
 Capacidad de combustible: 5.3 lt
 Consumo de combustible: 2.4 l/hr
 Capacidad de aceite: 1.1 litros
 Alerta de aceite: No

Motobomba Autocebante SP80 MARR, con diámetro de succión de 3 pulgadas y 3 pulgadas de descarga, flujo máximo de 1,350 l/min. Altura máxima de bombeo de 25 metros.

MOTOBOMBA

Peso en seco: 66 kg
 Dimensiones (largo, ancho, alto): 68 x 54 x 58 cm
 Código: 462234003
 Encendido: Manual / Eléctrico

Punto Recomendado: 960 lpm / 16 m

Curva de rendimiento SPI00

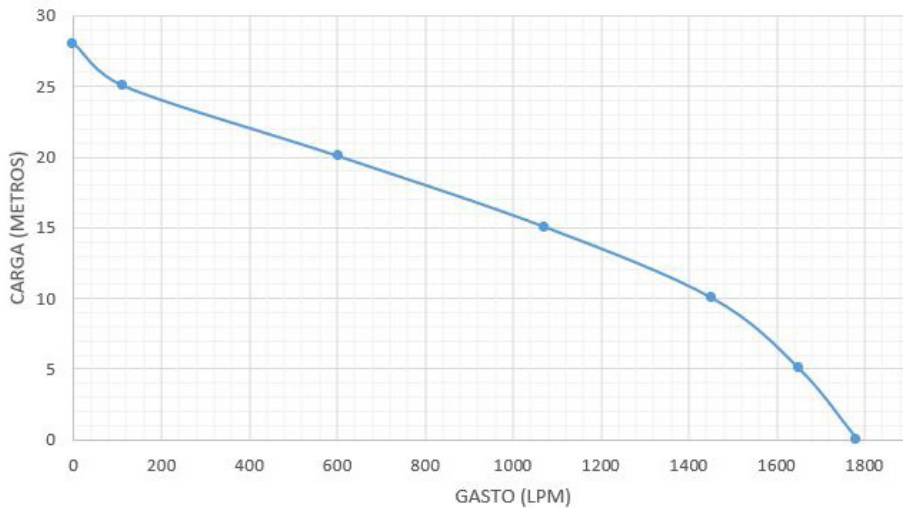

SP100 4"

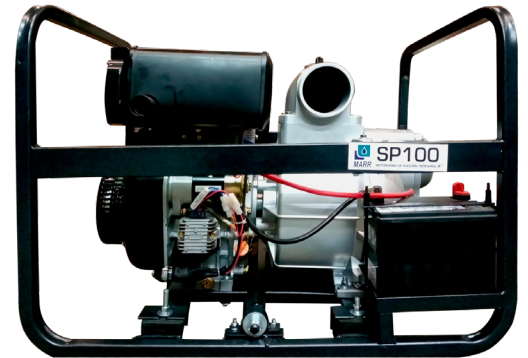

Motor HONDA GX390
Gasolina

13 HP



**Estos equipos incluyen:*
-Conexiones rápidas (cople parte A BSP y parte C).
-Abrazaderas.
-Cedazo de plástico.
-Kit de llaves y manual (a excepción de los modelos con motor de gasolina).

Motor MARR HL188
Diésel

13 HP



MOTOR

Tipo de motor: Gasolina, cuatro tiempos refrigerado por aire.
Desplazamiento: 389 cm³
Diámetro/Carrera: 88 x 64 mm
Sistema de arranque: Retráctil.
Combustible: Gasolina
Capacidad de combustible: 6.1 lt
Consumo de combustible: 3.4 l/hr
Capacidad de aceite: 1.10 litros

Motobomba Autocebante SPI00 MARR, con diámetro de succión de 4 pulgadas y 4 pulgadas de descarga, flujo máximo de 1,782 l/min. Altura máxima de bombeo de 28 metros.

MOTOBOMBA

Peso en seco: 83 kg
Dimensiones (largo, ancho, alto): 70 x 59 x 59 cm
Código: 442222105
Encendido: Manual

MOTOBOMBA

Peso en seco: 110 kg
Dimensiones (largo, ancho, alto): 70 x 57 x 56 cm
Código: 442222106
Encendido: Eléctrico / Manual

MOTOR

Tipo de motor: Diésel, cuatro tiempos refrigerado por aire.
Desplazamiento: 474 cm³
Diámetro/Carrera: 88 x 78 mm
Sistema de arranque: Eléctrico
Combustible: Diésel
Capacidad de combustible: 5.4 lt
Consumo de combustible: 2.2 l/hr
Capacidad de aceite: 1.65 litros

SP100X 4"

Punto Recomendado: 960 lpm / 15 m

Curva de rendimiento SP100X

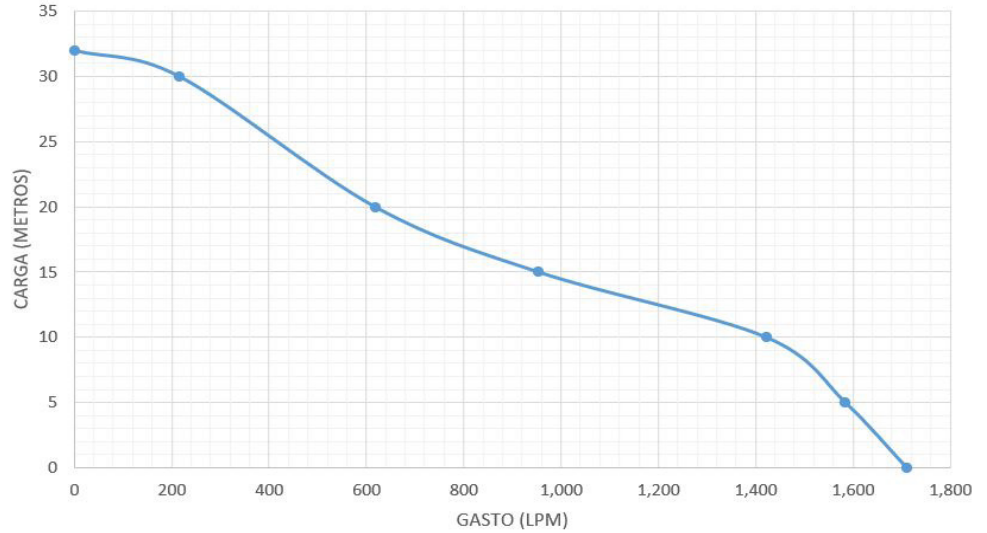
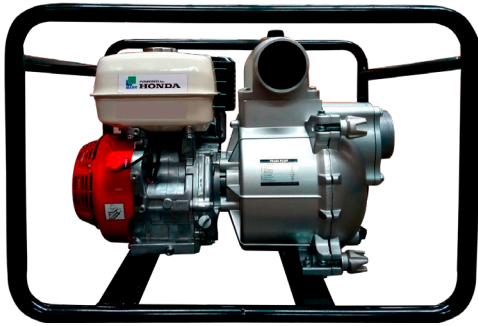

Motor HONDA GX390 Gasolina

13 HP



**Este equipo incluye:*

- Conexiones rápidas (cople parte A BSP y parte C).
- Abrazaderas.
- Cedazo de fierro.

MOTOR

Tipo de motor: Gasolina, cuatro tiempos refrigerado por aire.

Desplazamiento: 389 cm³

Diámetro/Carrera: 88 x 64 mm

Sistema de arranque: Retráctil.

Combustible: Gasolina

Capacidad de combustible: 6.1 lt

Consumo de combustible: 3.4 l/hr

Capacidad de aceite: 1.1 litros

Alerta de aceite: No

Motobomba Autocebante SP100 MARR, con diámetro de succión de 4 pulgadas y 4 pulgadas de descarga, flujo máximo de 1,782 l/min. Altura máxima de bombeo de 28 metros.

MOTOBOMBA

Peso en seco: 75 kg

Dimensiones (largo, ancho, alto):

80 x 64 x 58 cm

Código: 462234004

Encendido: Manual / Eléctrico

SP150 6"

Curva de rendimiento SPI50

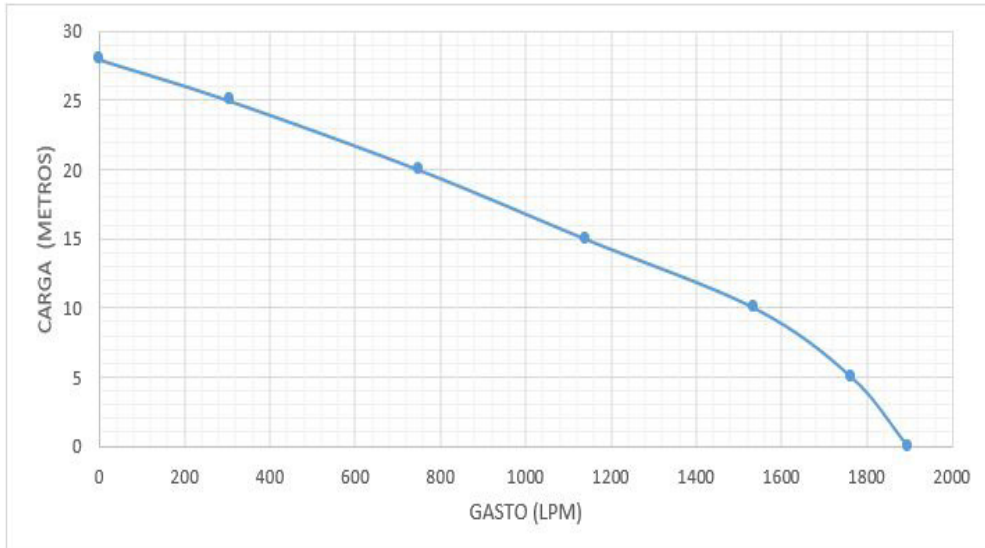

Motor HONDA GX390 Gasolina

13 HP



**Estos equipos incluyen:*
 -Conexiones rápidas (cople parte A BSP y parte C).
 -Abrazaderas.
 -Cedazo de plástico.
 -Kit de llaves y manual (a excepción de los modelos con motor de gasolina).

Motor MARR HL188 Diésel

13 HP



MOTOR

Tipo de motor: Gasolina, cuatro tiempos refrigerado por aire.
Desplazamiento: 389 cm³
Diámetro/Carrera: 88 x 64 mm
Sistema de arranque: Retráctil.
Combustible: Gasolina
Capacidad de combustible: 6.1 lt
Consumo de combustible: 3.4 l/hr
Capacidad de aceite: 1.1 litros

Motobomba Autocebante SPI50 MARR, con diámetro de succión de 6 pulgadas y 6 pulgadas de descarga, flujo máximo de 1,896 l/min. Altura máxima de bombeo de 28 metros.

MOTOBOMBA

Peso en seco: 89 kg
Dimensiones (largo, ancho, alto):
 80 x 59 x 59 cm
Código: 44222156
Encendido: Manual

MOTOR

Tipo de motor: Diésel de cuatro tiempos refrigerado por aire.
Desplazamiento: 418 cm³
Diámetro/Carrera: 86 x 72 mm
Sistema de arranque:
 Retráctil / Eléctrico
Combustible: Diésel
Capacidad de combustible: 5.4 lt
Consumo de combustible: 2.2 l/hr
Capacidad de aceite: 1.65 litros

MOTOBOMBA

Peso en seco: 117 kg
Dimensiones (largo, ancho, alto):
 82 x 59 x 60 cm
Código: 442322007
Encendido: Eléctrico

WB80 3"

Punto Recomendado: 540 lpm / 13 m

Curva de rendimiento WB80

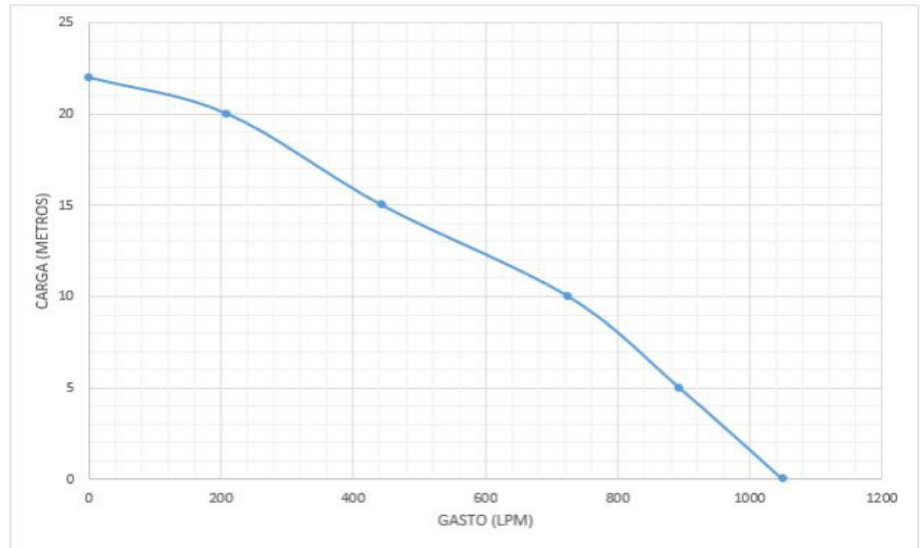

Motor MARR G200F Gasolina

6.5 HP



- *Estos equipos incluyen:**
- Conexiones rápidas (cople parte A BSP y parte C).
 - Abrazaderas.
 - Cedazo de plástico.
 - Kit de llaves y manual (a excepción de los modelos con motor de gasolina).

MOTOR

Tipo de motor: Gasolina, cuatro tiempos refrigerado por aire.
 Desplazamiento: 196 cm³
 Diámetro/Carrera: 68 x 54 mm
 Sistema de arranque: Retráctil.
 Combustible: Gasolina
 Capacidad de combustible: 3.6 lt
 Consumo de combustible: 1.7 l/hr
 Capacidad de aceite: 0.6 litros

Mototobomba Centrífuga Autocebante, con diámetro de succión y descarga de 3 pulgadas, 1,050 l/min. Con altura máxima de bombeo de 22 metros.

MOTOBOMBA

Peso en seco: 36 kg
 Dimensiones (largo, ancho, alto): 57 x 49 x 47 cm
 Código: 442234236
 Encendido: Manual

Punto Recomendado: 960 lpm / 13 m

Curva de rendimiento WB100

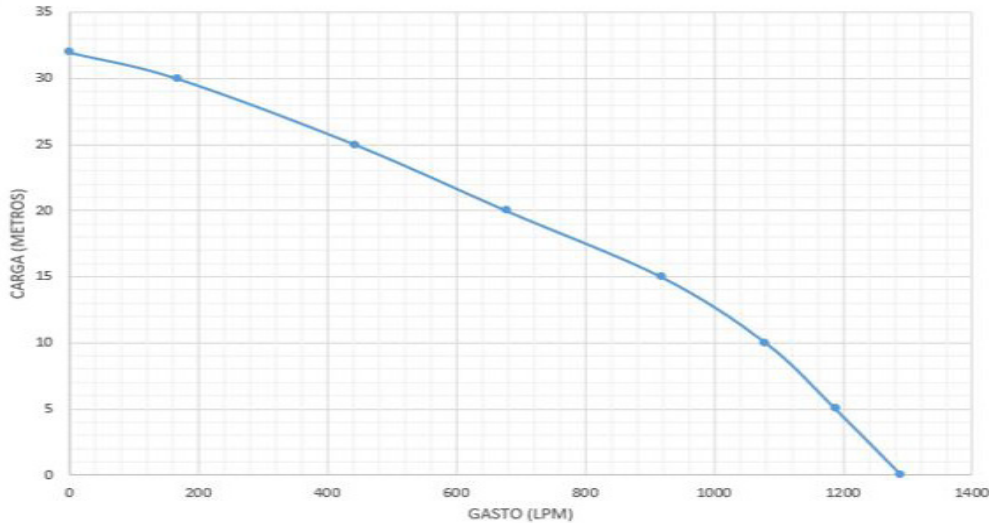

WB100 4"



Motor HONDA GX390
Gasolina

13 HP



- *Estos equipos incluyen:*
- Conexiones rápidas (cople parte A BSP y parte C).
 - Abrazaderas.
 - Cedazo de plástico.
 - Kit de llaves y manual (a excepción de los modelos con motor de gasolina).

Motor MARR HL188
Diésel

13 HP



MOTOR

Tipo de motor: Gasolina, cuatro tiempos refrigerado por aire.

Desplazamiento: 389 cm³

Diámetro/Carrera: 88 x 64 mm

Sistema de arranque: Retráctil.

Combustible: Gasolina

Capacidad de combustible: 6.1 lt

Consumo de combustible: 3.4 l/hr

Capacidad de aceite: 1.1 litros

Mototobomba Centrífuga Autocebante, con diámetro de succión y descarga de 4 pulgadas, 1,290 l/min. Con altura máxima de bombeo de 32 metros.

MOTOBOMBA

Peso en seco: 60 kg

Dimensiones (largo, ancho, alto):

67 x 56 x 57 cm

Código: 442234113

Encendido: Manual

MOTOBOMBA

Peso en seco: 84 kg

Dimensiones (largo, ancho, alto): 67 x 46 x 57 cm

Código: 442234113

Encendido: Manual / Eléctrico

MOTOR

Tipo de motor: Diésel de cuatro tiempos refrigerado por aire.

Desplazamiento: 418 cm³

Diámetro/Carrera: 86 x 72 mm

Sistema de arranque: Retráctil / Eléctrico

Combustible: Diésel

Capacidad de combustible: 5.4 lt

Consumo de combustible: 2.2 l/hr

Capacidad de aceite: 1.65 litros

AUTOCEBANTES

Conocidas como charqueras son ideales para el volteo de agua en cortas distancias gracias a su gran flujo permite hacer estas tareas en un menor tiempo.



Utilizadas principalmente para llenar bebederos para el ganado y emergencias en casa por falta de luz entre múltiples aplicaciones por su pesos y tamaño.

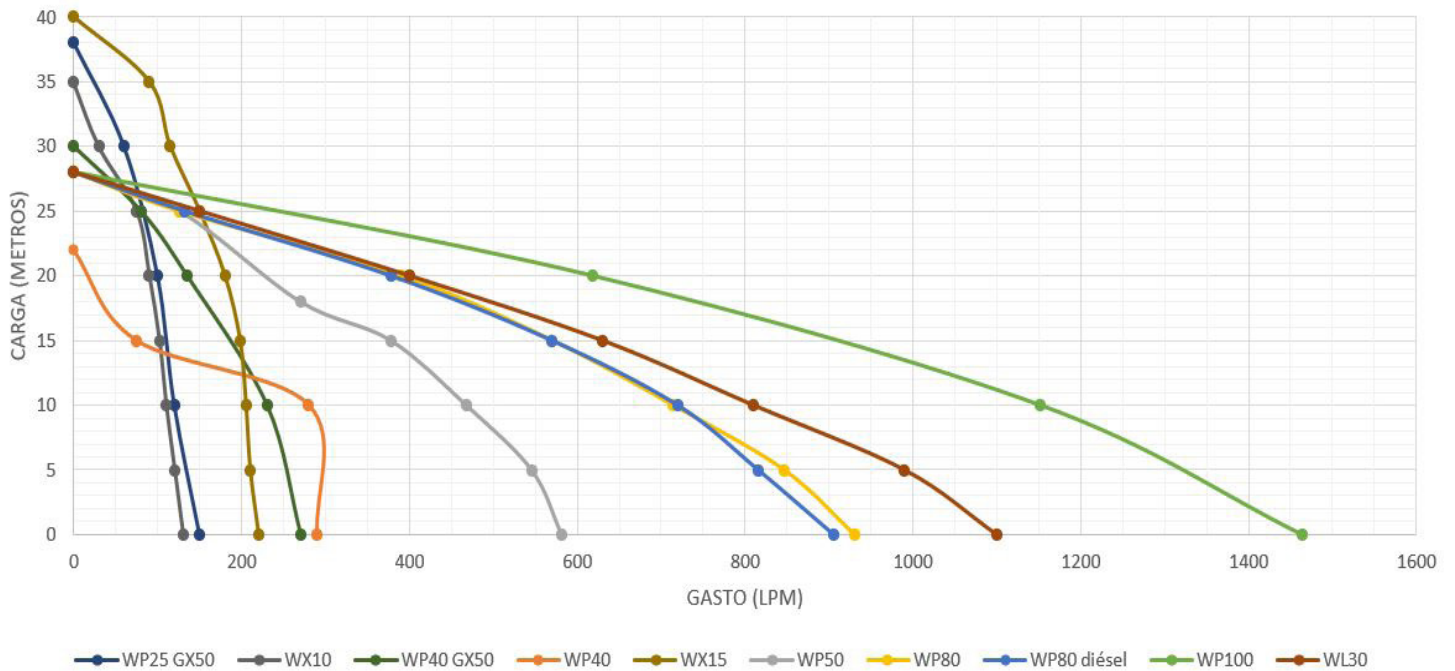

Curvas de rendimiento por familia

Punto Recomendado: 150 lpm / 38 m

Curva de rendimiento WP25

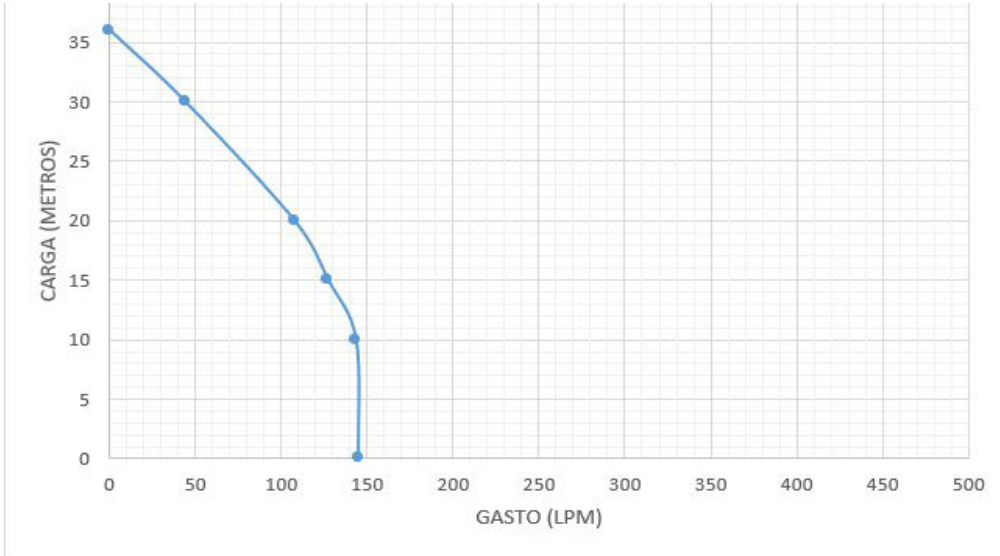

WP25 1"



**Motor HONDA GX50
Gasolina**

- *Este equipo incluye:
- Conexiones rápidas (cople parte A BSP y parte C).
 - 5m manguera de succión.
 - Abrazaderas.
 - Cedazo de plástico.



2 HP

MOTOR

Tipo de motor: Gasolina, cuatro tiempos refrigerado por aire.
Desplazamiento: 49cm³
Sistema de arranque: Retráctil.
Combustible: Gasolina
Capacidad de combustible: 0.55 lt

Motobomba Centrífuga Autocebante, con diámetro de succión y descarga de 1 pulgada, 150 l/min. Con altura máxima de bombeo de 38 metros.

MOTOBOMBA

Peso en seco: 6 kg
Dimensiones (largo, ancho, alto): 28 x 28 x 34 cm
Código: 482230001
Encendido: Manual

WP40 1 1/2"

Punto Recomendado: 270 lpm / 30 m

Curva de rendimiento WP40

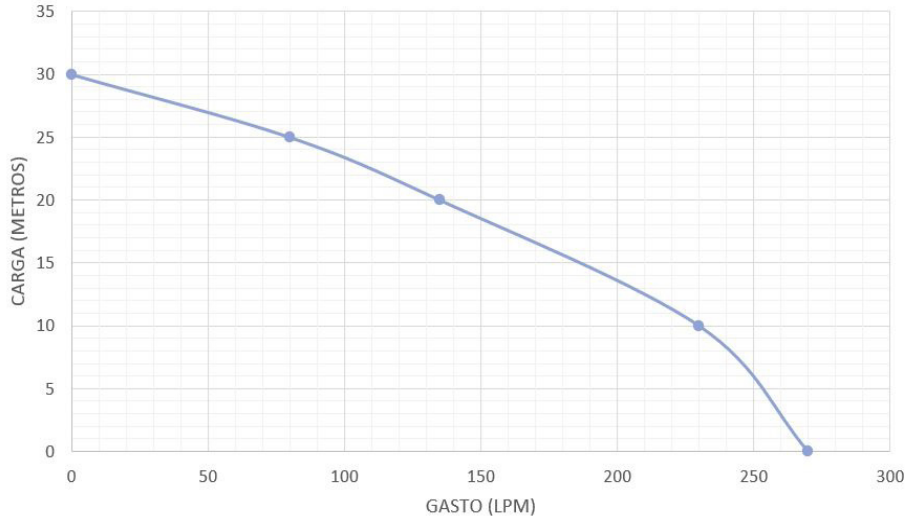

Motor HONDA GX50 Gasolina

2 HP



- *Este equipo incluye:*
- Conexiones rápidas (cople parte A BSP y parte C).
 - 5m manguera de succión
 - Abrazaderas.
 - Cedazo de plástico.

MOTOR

Tipo de motor: Gasolina, cuatro tiempos refrigerado por aire.

Desplazamiento: 35.8 cm³

Diámetro/Carrera: 39 x 30 mm

Sistema de arranque: Retráctil.

Combustible: Gasolina

Capacidad de combustible: 0.65

lt

Consumo de combustible: 0.71 l/hr

Capacidad de aceite: 0.1 litros

Motobomba centrífuga autocebante, con diámetro de succión y descarga de 1 1/2 pulgada. Ensamblada con motor MARR, 4 tiempos a gasolina.

MOTOBOMBA

Peso en seco: 11 kg

Dimensiones (largo, ancho, alto):

55 x 48 x 50 cm

Código: 44222212

Encendido: Manual

Punto Recomendado: 582 lpm / 28 m

Curva de rendimiento WP50

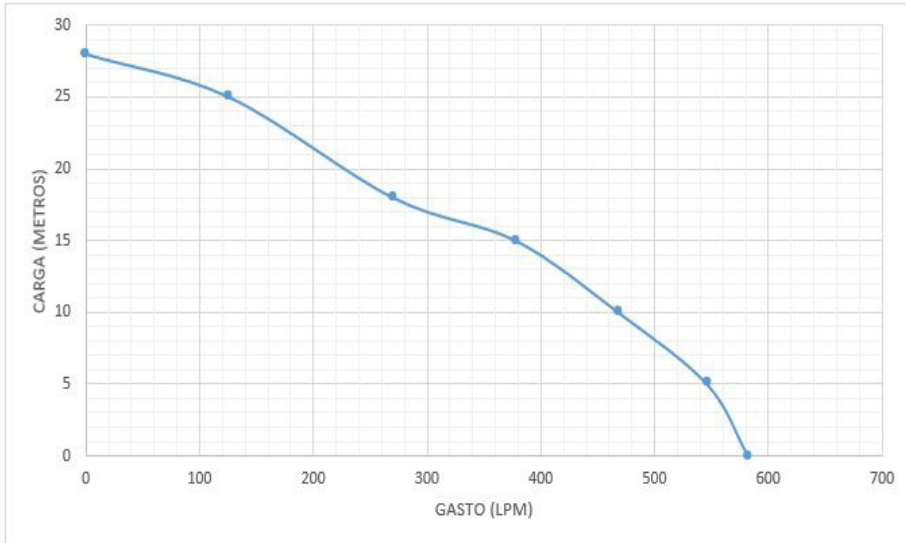

WP50 2"



Motor MARR GP160/GX160
Gasolina

5.5 HP



- *Estos equipos incluyen:*
- Conexiones rápidas (cople parte A BSP y parte C).
 - Abrazaderas.
 - Cedazo de plástico.

Motor MARR HL178
Diésel

6 HP



MOTOR

Tipo de motor: Gasolina, cuatro tiempos refrigerado por aire.
Desplazamiento: 163 cm³
Diámetro/Carrera: 68 x 45 mm
Sistema de arranque: Retráctil.
Combustible: Gasolina
Capacidad de combustible: 3.1 lt
Consumo de combustible: 1.4 l/hr
Capacidad de aceite: 0.58 litros

Motobomba Centrífuga Autocebante, con diámetro de succión y descarga de 2 pulgadas, 582 l/min. Con altura máxima de bombeo de 28 metros.

MOTOBOMBA

Peso en seco: 26 kg / 27 kg
Dimensiones (largo, ancho, alto):
57 x 49 x 47 cm
Código: 442222126 / 25
Encendido: Manual

MOTOR

Tipo de motor: Diésel de cuatro tiempos refrigerado por aire.
Desplazamiento: 306 cm³
Diámetro/Carrera: 78 x 74 mm
Sistema de arranque: Retráctil
Combustible: Diésel
Capacidad de combustible: 3.3 lt
Consumo de combustible: 1.25 l/hr
Capacidad de aceite: 1.10 litros

MOTOBOMBA

Peso en seco: 52 kg
Dimensiones (largo, ancho, alto):
57 x 49 x 47 cm
Código: 000000000
Encendido: Manual

WP80 3"

Punto Recomendado: 906 lpm / 28 m

Curva de rendimiento WP80

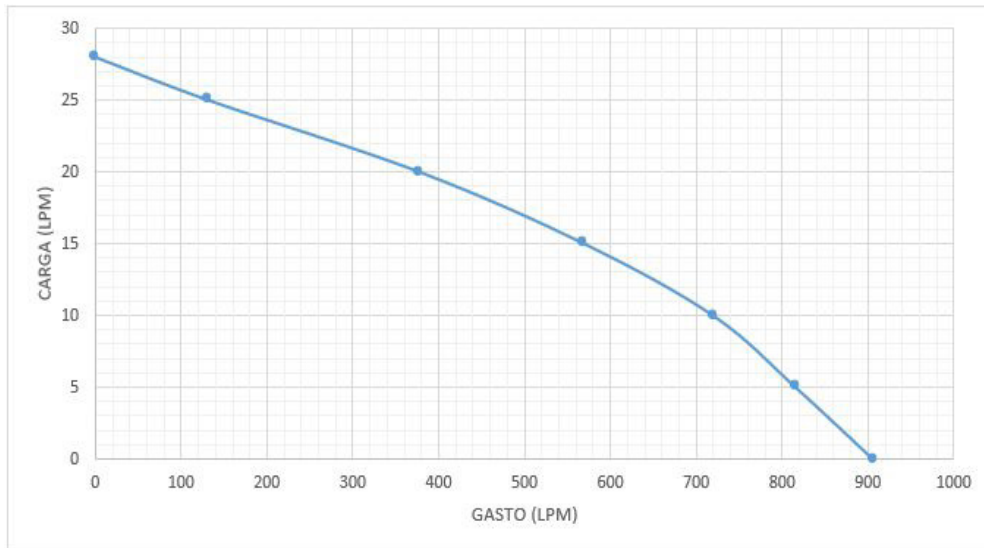

Motor HONDA GP160/GX160 Gasolina

6.5 HP



- *Estos equipos incluyen:
- Conexiones rápidas (cople parte A BSP y parte C).
 - Abrazaderas.
 - Cedazo de plástico.

Motor MARR HL178 Diésel

6 HP



MOTOR

Tipo de motor: Gasolina, cuatro tiempos refrigerado por aire.
Desplazamiento: 163 cm³
Diámetro/Carrera: 68 x 45 mm
Sistema de arranque: Retráctil.
Combustible: Gasolina
Capacidad de combustible: 3.1 lt
Consumo de combustible: 1.4 l/hr
Capacidad de aceite: 0.58 litros

Motobomba Centrífuga Autocebante, con diámetro de succión y descarga de 3 pulgadas, 906 l/min. Con altura máxima de bombeo de 28 metros.

MOTOBOMBA

Peso en seco: 28 kg / 27 KG
Dimensiones (largo, ancho, alto): 57 x 49 x 47 cm
Código: 442222136/35
Encendido: Manual

MOTOR

Tipo de motor: Diésel de cuatro tiempos refrigerado por aire.
Desplazamiento: 306 cm³
Diámetro/Carrera: 78 x 74 mm
Sistema de arranque: Retráctil
Combustible: Diésel
Capacidad de combustible: 3.3 lt
Consumo de combustible: 1.25 l/hr
Capacidad de aceite: 1.10 litros

MOTOBOMBA

Peso en seco: 50 kg
Dimensiones (largo, ancho, alto): 57 x 49 x 47 cm
Código: 452231003
Encendido: Manual

Punto Recomendado: 1,464 lpm / 28 m

Curva de rendimiento WP100

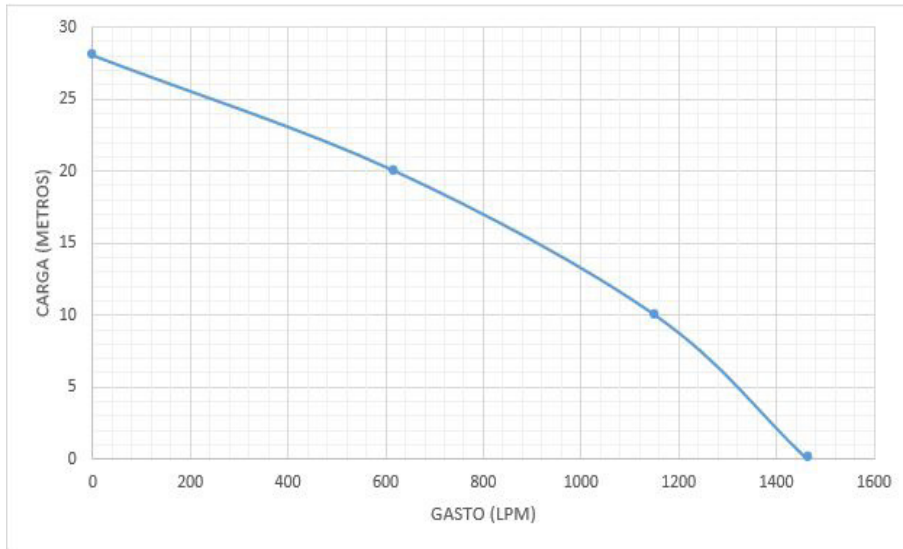

WP100 4"



Motor HONDA GX270
Gasolina

9 HP



- *Estos equipos incluyen:*
- Conexiones rápidas (cople parte A BSP y parte C).
 - Abrazaderas.
 - Cedazo de plástico.
 - Kit de manual y llaves (a excepción de los equipos con motor de gasolina).

Motor MARR HL186
Diésel

10 HP



Motobomba Centrífuga Autocebante, con diámetro de succión y descarga de 4 pulgadas, 1,464 l/min. Con altura máxima de bombeo de 28 metros. Bajo costo de mantenimiento, para uso en zonas residenciales, jardinería, agricultura, ganadería o industrial.

MOTOR
Tipo de motor: Gasolina, cuatro tiempos refrigerado por aire.
Desplazamiento: 270 cm³
Diámetro/Carrera: 77 x 58 mm
Sistema de arranque: Retráctil.
Combustible: Gasolina
Capacidad de combustible: 5.3 lt
Consumo de combustible: 2.4 l/hr
Capacidad de aceite: 1.1 litros

MOTOBOMBA
Peso en seco: 51 kg
Dimensiones (largo, ancho, alto): 67 x 56 x 57 cm
Código: 442222149
Encendido: Manual

MOTOR
Tipo de motor: Diésel de cuatro tiempos refrigerado por aire.
Desplazamiento: 418 cm³
Diámetro/Carrera: 86 x 72 mm
Sistema de arranque: Retráctil / Eléctrico
Combustible: Diésel
Capacidad de combustible: 5.4 lt
Consumo de combustible: 1.8 l/hr
Capacidad de aceite: 1.65 litros
Sistema de Combustión: Inyección directa

MOTOBOMBA
Peso en seco: 85 kg
Dimensiones (largo, ancho, alto): 67 x 56 x 57 cm
Código: 452322004
Encendido: Eléctrico

WP150 6"

Curva de rendimiento WP150

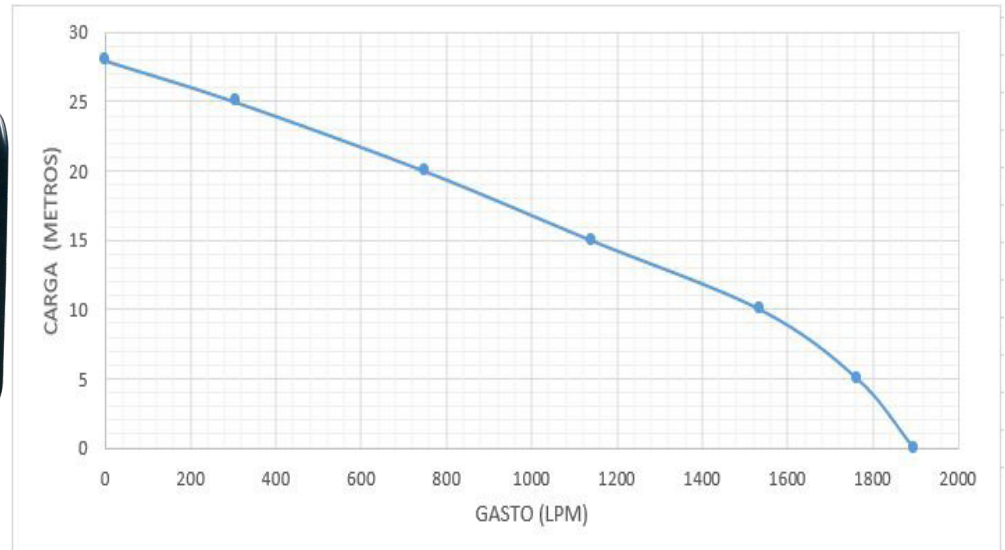
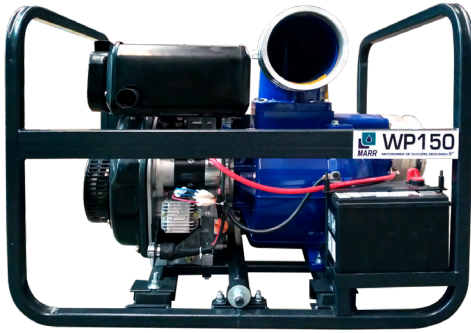

Motor HONDA GX390 Gasolina

13 HP



**Estos equipos incluyen:*
 -Conexiones rápidas (cople parte A BSP y parte C).
 -Abrazaderas.
 -Cedazo de plástico.
 -Kit de manual y llaves (a excepción de los equipos con motor de gasolina).

Motor MARR HL188 Diésel

13 HP



MOTOR

Tipo de motor: Gasolina, cuatro tiempos refrigerado por aire.
 Desplazamiento: 270 cm³
 Diámetro/Carrera: 77 x 58 mm
 Sistema de arranque: Retráctil.
 Combustible: Gasolina
 Capacidad de combustible: 5.3 lt
 Consumo de combustible: 2.4 l/hr
 Capacidad de aceite: 1.1 litros

Motobomba Centrífuga Autocebante, con diámetro de succión y descarga de 6 pulgadas, 2,160 l/min. Con altura máxima de bombeo de 28 metros.

MOTOBOMBA

Peso en seco: 81 kg
 Dimensiones (largo, ancho, alto): 80 x 59 x 60 cm
 Código: 44222213
 Encendido: Manual

MOTOR

Tipo de motor: Diésel de cuatro tiempos refrigerado por aire.
 Desplazamiento: 418 cm³
 Diámetro/Carrera: 86 x 72 mm
 Sistema de arranque: Retráctil / Eléctrico
 Combustible: Diésel
 Capacidad de combustible: 5.4 lt
 Consumo de combustible: 2.2 l/hr
 Capacidad de aceite: 1.65 litros

MOTOBOMBA

Peso en seco: 85 kg
 Dimensiones (largo, ancho, alto): 67 x 56 x 57 cm
 Código: 443822215
 Encendido: Eléctrico

VERTICAL MULTITETAPAS

Bomba centrífuga multietapas con diseño vertical en línea (ambas conexiones de succión y descarga al mismo nivel). Su alta calidad en materiales de construcción le permite alcanzar una óptima eficiencia y larga vida útil. El anillo flotante de sellado usado entre pasos, reduce fugas internas e incrementa la eficiencia de la bomba.



El nuevo diseño de impulsores asegura un flujo mejor guiado dentro del impulsor, reduciendo la turbulencia y las pérdidas por fricción. Los impulsores son soldados por la más avanzada tecnología láser, la cual permite una incomparable exactitud. El sello mecánico incrementa la confiabilidad, y por ser de tipo cartucho permite un mantenimiento y acceso sencillo.

T3.5XE100-12 1 1/2"

Punto Recomendado: 135 lpm / 165 m

Curva de rendimiento T3.5XE100-12

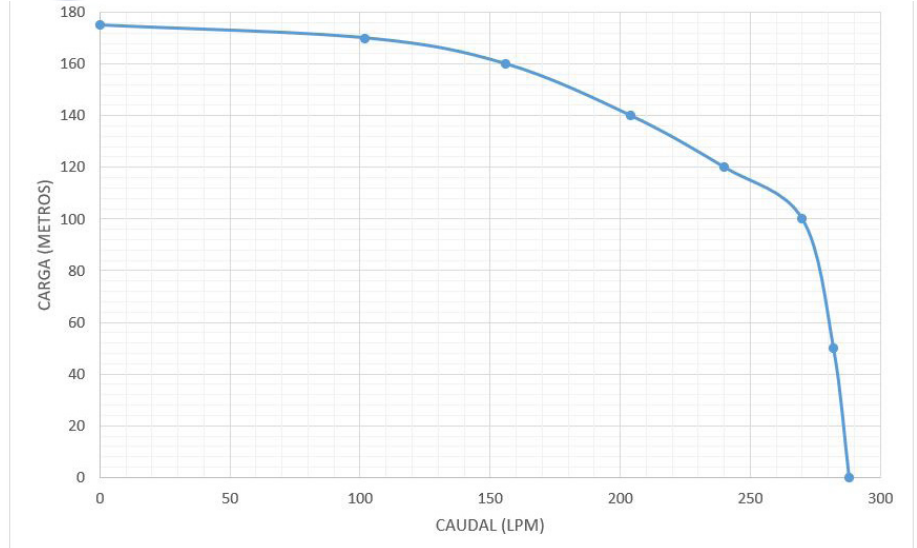

Motor MARR HL420 Gasolina



14 HP

MOTOR

Tipo de motor: Gasolina, cuatro tiempos refrigerado por aire.

Desplazamiento: 420 cm³

Diámetro/Carrera: 90 x 66 mm

Sistema de arranque: Retráctil.

Combustible: Gasolina

Capacidad de combustible: 6.5 lt

Consumo de combustible (ghp.h): <370

Capacidad de aceite: 0.6 litros

Motobomba centrífuga ideal para cumplir con la mayoría de las aplicaciones industriales, tales como: tratamiento de aguas, alimentación de calderas y en cuanto a su aplicación agrícola es ideal para el traslado a grandes distancias y con un desnivel considerable.

MOTOBOMBA

Peso en seco: 85 kg

Dimensiones (largo, ancho, alto):

67 x 56 x 57 cm

Código: 452322004

Encendido: Eléctrico

FILTROS MARR

Agua de Canal

		Pulg	LPS
Filtro Malla Filtro Cuates Malla	Opciones de salida -Manguera -Vitaulic -Roscado	2"	03 - 06
		3"	06 - 12
		4"	12 - 20
		6"	20 - 40



Pozos

Filtro Hidrociclón		2"	03 - 06	
		3"	06 - 12	
		4"	12 - 20	
		6"	20 - 40	
Filtro Hidrociclón	2"	Con Filtro Malla Opciones de salida -Manguera -Vitaulic -Roscado	2"	03 - 06
	3"		3"	06 - 12
	4"		4"	12 - 20
	6"		6"	20 - 40



Aguas Turbias

	Diám.	Pulg.	LPS
Filtro grava/arena	24"	3"	10
	36"	4"	20
	48"	6"	40



**Entrega disponible de 5 a 10 días
¡Cotiza el tuyo hoy mismo!**

POLÍTICAS DE VENTA

CONDICIONES GENERALES

- Todas las promociones están sujetas a disponibilidad de producto.
- Las promociones aplican solo en pagos anticipados o de riguroso contado.
- En todos los precios repercutirá el I.V.A., salvo en los que se especifique que se podrá facturar tasa cero.
- Todos los embarques serán por cuenta y riesgos del cliente, la responsabilidad de Implementos y Servicios Marr, S.A. de C.V., cesa al momento de entregar a la compañía fletera.
- El costo de flete es por cuenta de Implementos y Servicios Marr, S.A. de C.V., siempre y cuando haya cobertura de las siguientes paqueterías: Paquete Express (Max 60 kg) y Estafeta (Max 40 kg) y su compra sea mayor a \$ 10,000.00 pesos, y el costo de la paquetería no supere el 5% del valor pagado.

VIGENCIA DE GARANTÍA

- Garantía de 12 meses en equipos de la línea Honda.
- Garantía de 6 meses en equipos que no son de línea Honda.

CONDICIONES DE GARANTÍA

- IMPLEMENTOS Y SERVICIOS MARR S.A DE C.V., no se hará responsable por ninguna falla que sea resultado por usos de la maquinaria, ni por daños consecuenciales o incidentales causados por máquinas en mal estado, mal utilizadas, mal conectadas, alteradas o reparadas por personal ajeno a esta empresa.
- IMPLEMENTOS Y SERVICIOS MARR S.A. DE C.V., reparará a su costo y opción cualquier maquinaria en cuanto a partes con defecto de fabricación.
- IMPLEMENTOS Y SERVICIOS MARR S.A DE C.V., no repondrá las piezas mecánicas y/o eléctricas que por su uso normal sufran desgaste.
- Se deberá notificar por escrito cualquier solicitud de garantía, la cual se cubrirá bajo las siguientes condiciones:
 - a. En caso de daños menores, se enviarán sin cargo al distribuidor las refacciones necesarias para reparar la maquinaria. En este caso el montaje de la pieza correrá por parte del distribuidor.
 - b. En caso de daños mayores deberá enviarse la maquinaria a nuestra bodega de Av. Enrique Colunga No. 1803 Fracc. Colón, Sección II C.P. 36597 Irapuato, Gto. // Matriz Libramiento carretero #533, Autlán de Navarro, Jalisco, C.P.48900 para su reparación. Así mismo le pedimos se sirva elaborar un reporte de falla para facilitar la reparación.
 - c. En algunas ocasiones podremos autorizar al distribuidor a realizar reparaciones menores, previa presentación de un presupuesto, este gasto correrá por parte de IMPLEMENTOS Y SERVICIOS MARR S.A. DE C.V.
 - d. Para efectos de vigencia de la garantía necesitamos, nos informe su fecha de venta al usuario final.

CONDICIONES DE DEVOLUCIONES

- Cualquier devolución deberá ser autorizada previamente por nuestro departamento de Crédito y Cobranza o por nuestro departamento de Servicio Técnico.
- Los equipos deberán enviarse completos en partes y accesorios.
- Las devoluciones nunca deberán ser descontadas a sus pagos pendientes, a menos que sean autorizadas por nuestro departamento de Crédito y Cobranza.

SUCURSALES



Matriz

Libramiento
Carretero #533,
Autlán de Navarro, Jal.
C.P. 48900
Tel. 317 381 1434
WhatsApp: 317 105 9430
341 139 3982



Irapuato

Enrique Colunga #1803,
Fraccionamiento Colón,
Sección II, Irapuato, Gto.
C.P. 36597
Tel. 462 622 0982
WhatsApp: 341 107 6245



Melaque

Carretera Federal
Guadalajara-Melaque
Kilómetro #257,
Melaque, Jalisco
C.P. 48983
WhatsApp: 317 105 9433



317 381 1434

www.marr.com.mx

ventas2@marr.com.mx