

FILTRO HIDROCICLÓN F90LX/F110LX MARR



FICHA TÉCNICA

INFORMACIÓN GENERAL

Los filtros hidrociclón F90LX y F110LX MARR separan las partículas de diferentes densidades por principios de gravedad y fuerza centrífuga. Fabricados en polipropileno con material de alta calidad.

Se utilizan para separar arena del agua de pozos profundos y aguas revolcadas de canales o ríos en el sector agrícola. Así como de agua reciclada del sector industrial. Elaborado con material duradero, colector fácilmente desmontable, de fácil limpieza y mantenimiento, muy buen rendimiento y desempeño de filtrado.

Los modelos disponibles son: F90LX de 3" de diámetro y F110LX de 4" de diámetro.

MODELO Y ESPECIFICACIONES

MODELO	F90LX	F110LX
TAMAÑO	3"	4"
GASTO MÁXIMO	50 m3/h	100 m3/h
CAPACIDAD TANQUE SEDIMENTOS	16 litros	27 litros
PESO	17.5 Kg	28 Kg
DIMENSIONES		
H	1,220 mm	1,440 mm
W	490 mm	520 mm
D	430 mm	524 mm
X	205 mm	250 mm
Y	1,070 mm	1,260 mm

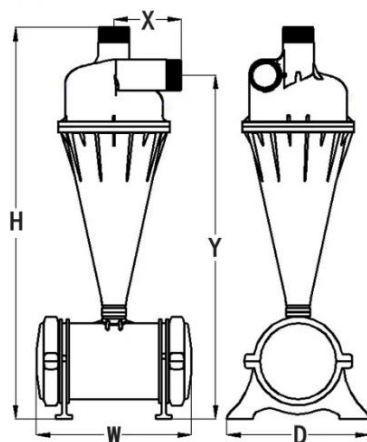

Dimensiones



HIDROCICLÓN F90LX



HIDROCICLÓN F110LX

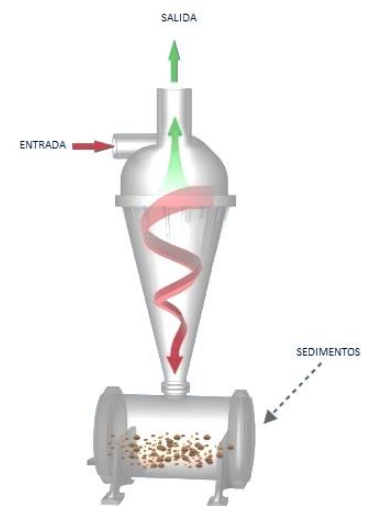

Diagrama de funcionamiento